

RYDEEN[®]

find your road

Owner's Manual

DVA6

English

Manual de Instrucciones

DVA6

Español

Guide de l'Utilisateur

DVA6

Français



Android Powered - 2 Din Multimedia Receiver with Built-in Bluetooth

Android Powered - 2 Din Multimedia Receiver with Built-in Bluetooth

Moteur Android- Multimédia 2 Din Récepteur avec Bluetooth Intégré

Welcome Statement & Warnings

Thank you for purchasing the RYDEEN DVA6, that it will make your driving experience easier & hassle-free.

The DVA6 provides an easy-to-use touch screen user interface and innovative functionality in a stylish design that replaces the factory radio.

Please read this Owner's Manual carefully. If you have any further questions about your DVA6 operation, feel free to call RYDEEN, Toll Free at 1-877-777-8811 (within USA only) for product support, or visit our website: www.rydeenmobile.com.

⚠ PRECAUTIONS & WARNINGS ⚠

IMPORTANT INFORMATION

PLEASE READ CAREFULLY BEFORE USING THIS PRODUCT

We recommend that you read and follow all information and instructions in this Owner's Manual for the best performance and satisfaction of your DVA6.

- Your DVA6 navigation software **IS NOT** a substitute for personal judgment. The route suggestions should never supersede any local traffic regulation, personal judgment or knowledge of safe driving practices. Before making any maneuvers (for example, a U-turn or a left turn) suggested by the DVA6 system, please be sure that such a maneuver can be completed legally and safely. Do not follow route suggestions that could put you or your vehicle in a potentially unsafe or illegal circumstance.
- You should not depend on DVA6 to locate emergency services (such as police, fire stations, hospitals and clinics). The database may not include all emergency service providers. It is the best to call your local police department and ask for directions in these situations.
- Set the unit volume at a level that will allow you to hear outside traffic and emergency vehicles.
- Avoid placing cell phones or wireless transceiver devices near the GPS antenna as their signals may weaken or interfere with the GPS satellite signal being received by your DVA6, causing it to perform poorly.
- **The DVA6 should not be programmed while driving. The driver can only program the unit while the vehicle is parked in a safe location.**
- **Moving pictures display on the DVA6 screen should not be watched or touched while the vehicle is in motion.**
- **Parking brake safety system should be installed correctly according to the instruction on the owner's manual. Otherwise, RYDEEN and its retailers are not responsible for any accident caused by improper installation or misuse of the DVA6 unit.**
- **SEVERE INJURY RISK -DO NOT** mount your DVA6 on the surface of, or in the deployment field of your vehicle's driver and passenger airbag units.
- Position the unit in a location that does not obstruct the driver's view of the road, instruments or vehicle controls.
- Position the unit so the screen can be viewed with just a quick glance. Glance at the unit screen or manipulate the in-route touch screen controls **ONLY WHEN VEHICLE IS COMPLETELY STOPPED AND IT IS SAFE** to do so.
- Be sure the DVA6 unit is securely attached to the vehicle's dash structure with the supplied bracket and screws.
- **DO NOT** attempt to modify or disassemble the DVA6 unit, personal injury or damage could result. If a problem occurs, stop using the system immediately and contact RYDEEN. Changes or modifications to the DVA6 will void the warranty and its compliance with FCC rules thus making it illegal to use.
- If you notice any of the following: (unidentified liquid on the unit; smoke rising out of the unit; unusual odor emanating from the unit) – **STOP USING THE UNIT IMMEDIATELY.** Contact the nearest RYDEEN retailer or call RYDEEN Customer Service for assistance Toll Free @ 1-877-777-8811 (within USA only).
- **DO NOT** mount your DVA6 on any non-automotive form of transportation (motorcycles, bikes, ATV's, watercraft).

⚠ WARNINGS ⚠

- Avoid dropping your DVA6 unit or subjecting it to excessive shock and vibrations as this may cause it to malfunction.
- DO NOT use any sharp object to operate your unit's touch-screen display. Excessive force could damage the LCD display.
- Keep the DVA6 unit out of reach of small children. Removable parts (microSD memory card) can be a choking hazard.
- The DVA6 unit IS NOT WATERPROOF. Avoid exposing it to rain or other forms of excessive moisture. Water damage is not covered under the warranty.

⚠ WARNINGS ⚠

- THE FOLLOWING INSTRUCTIONS ARE INTENDED FOR AUTHORIZED RYDEEN MOBILE INSTALLERS ONLY
- PROFESSIONAL INSTALLATION BY AUTHORIZED RYDEEN RETAILER REQUIRED TO BE COVERED UNDER WARRANTY

Technical Support Contact Info

If you have other questions about the RYDEEN DVA6, please contact your retailer or Technical Support:

- Telephone: **1-877-777-8811 (within USA only)**
- **techdept@rydeenmobile.com**
- Web Address: **www.rydeenmobile.com**

Precautions

Thank you for purchasing this product. Please read through the Owner's Manual to learn how to properly operate the DVA6 unit. After you have finished reading the manual, please keep it in a safe place for future reference.

Only connect the unit to a 12-volt power supply with proper negative grounding.

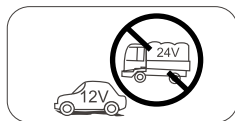

Never install this unit where the operation and condition for driving safely is compromised.

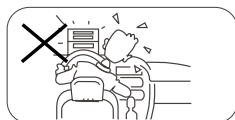

Never use the video display while the car is in motion. The use of video playback while driving is a violation of traffic laws and increases the risk of traffic accidents.



To ensure safe driving, please adjust the volume to a safe & comfortable level in case of emergency situations.

Never expose this unit, amplifier or speakers to moisture or water to prevent electronic sparks or fires.

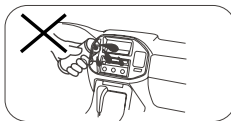

Please don't change the fuse on the power cord without professional guidance, using an improper fuse may cause damage to this unit or even cause fire.

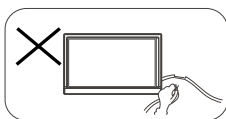

Please power off this unit at once and send it back to the after-sales service center or the dealer /distributor you purchased from if one of the following symptoms is found:

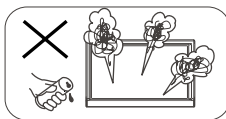

- No audio output;
- No image output;
- Water or other obstacle enters the unit;
- Smoking;
- Peculiar smell.

To provide a clear demonstration and an alternative for easy understanding of the operation of this unit, graphic illustration was used. However, this illustration is not necessary printed as the actual image found on the unit.

Precautions

Warning

Operate the unit correctly according to the instruction manual to prevent unnecessary problems.

CAUTIONS ON HANDLING

This product is a CLASS 1 LASER PRODUCT. Use of controls or adjustments or performance of procedures other than those specified herein may result in hazardous radiation exposure. Do not open covers and do not repair yourself. Refer servicing to qualified personnel.

Two laser products

Wave length: CD: 780nm DVD: 650nm
Laser power: No hazardous radiation is emitted with safety protection.
To reduce the risk of fire electric shock, and annoying interference, use only the included components.

Caution of disc using

1. **DO NOT use irregular shaped disc.**

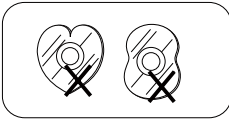

2. **Disc Cleaning.** Use a dry, soft cloth to wipe the disc from center to edge, only neutral detergent can be used.

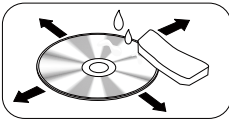

3. **When playing a new disc.** New disc may have some rough spots around the inner and outer edges. If such a disc is used, remove these rough spots with a pencil or ball-point pen, etc.

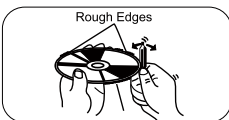

Contents

| | |
|--------------------------------------|----|
| Welcome Statement & Warnings | 2 |
| Technical Support Contact Info | 3 |
| Precautions | 4 |
| Control Panel | 6 |
| Remote Control..... | 7 |
| Basic Operations..... | 9 |
| Turn On/Off the Power..... | 9 |
| Mute..... | 9 |
| Adjust the Volume..... | 9 |
| Playing Source Selection..... | 9 |
| When Vehicle is Put in Reverse | 9 |
| When Parking Brake Applied..... | 9 |
| Wallpaper..... | 9 |
| Main menu..... | 10 |
| Main Menu..... | 10 |
| Applications Menu | 10 |
| Disc Operation | 10 |
| Radio Operations..... | 13 |
| SD/USB Operations..... | 14 |
| Bluetooth Operations..... | 17 |
| Internet | 19 |
| 3G APN Settings..... | 19 |
| Wi-Fi Settings | 20 |
| Create Wi-Fi Hotspot | 20 |
| Visit Website..... | 21 |
| E-mail..... | 21 |
| Other Mode..... | 21 |
| Navigation Operations | 21 |
| AUX Operations..... | 21 |
| Steering Wheel Control..... | 21 |
| i-Mode (Siri) Function | 22 |
| Google Calendar Configuration | 22 |
| Delete Gmail Account..... | 23 |
| System settings..... | 24 |
| Sound setting..... | 25 |
| Device Connections | 26 |
| Wiring Diagram..... | 28 |
| Troubleshooting | 29 |
| Specifications | 30 |
| One Year Limited Warranty | 31 |
| FCC Compliance Statement | 32 |
| Disclaimer | 32 |

Control Panel

Press [⏻] knob (5) to turn on the unit.

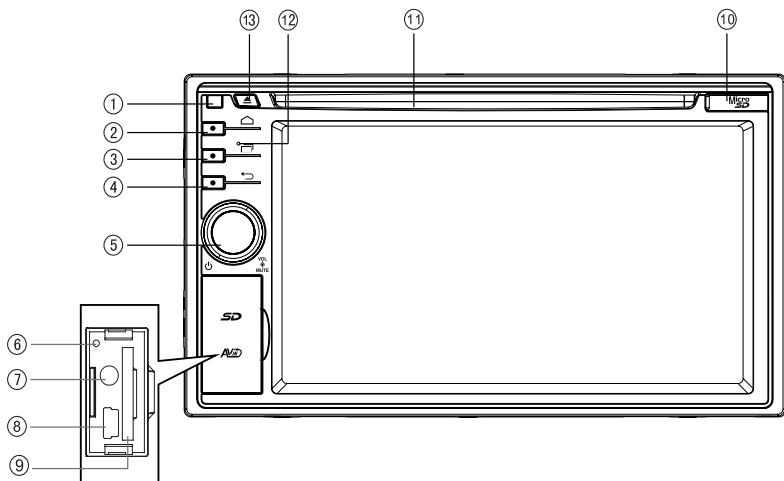

1. Remote Sensor

2. HOME Button

Show main menu

3. MENU Button

Show MENU options

4. BACK Button

Back to previous MENU.

5. VOL Knob

- > Power "ON" / "Standby Mode" (Press)
- > Adjust Volume (rotate)
- > Mute the Volume (press when on)
- > Power "OFF" (long press)

6. Reset

Load factory settings

7. AUX in Jack

8. Mini USB Connector

9. SD Card Slot

10. Micro SD Card Slot

11. Disc Slot

Insert the disc with label side facing up.

12. Microphone (Built in and External Microphone)

We recommend to use External Microphone for better Quality. Internal Mic. is just for urgent use, in case of External Mic. broken.

13. Eject

Eject disc (when disc inserted)

• Default Path:

1. Path of SD Card(Ⓜ): /sdcard/sd_media
2. Path of USB(Ⓜ): /sdcard/external_usb
3. Path of Micro SD Card(Ⓜ): /sdcard/external_sd

To install a new map, please install the apk file first, then start the application and set the path.

Remote Control

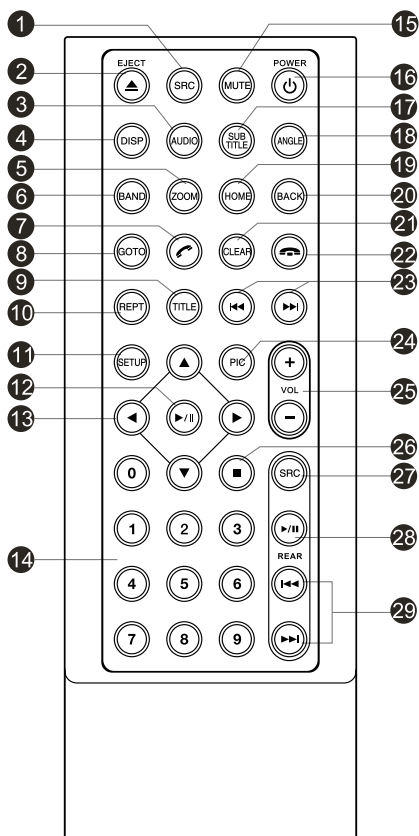

1. Change playing source in sequence
2. Eject the disc
3. Select audio language
Show music catalog
4. Display playback information
5. Zoom
6. Select radio band
7. Call out - Outgoing call
8. Go-to search
9. DVD title
10. Repeat playback
11. Setup menu
12. Play / Pause
13. Move the cursor up/down/left/right.
Up/down: Manual tuning
14. Numeric keys
15. Mute the volume
16. Unit power
17. Select DVD subtitle language
18. Select DVD angle
19. Show / exit home menu
20. Return to previous display
21. Clear information
22. Hang up
23. Previous/Next
Auto tuning (long press)
Fast backward/forward (long press)
24. Display settings
25. Adjust volume
26. Stop playback
- Rear zone (not used)
27. Change next rear source
28. Play/Pause
29. Previous/Next track
Fast backward/forward (long press)

Remote Control

Notes of remote control using

- 1) Aim the remote control at the remote sensor on the unit.
- 2) Remove the battery from the remote control or insert a battery insulator if the battery has not been used for a month or longer.
- 3) DO NOT store the remote control under direct sunlight or in high temperature environment, or it may not function properly.
- 4) The battery can work for 6 months under normal conditions. If the remote control doesn't work, change the battery.
- 5) Use "button shaped" lithium battery "CR2025"(3V) only.
- 6) DO NOT recharge, disassemble, heat or expose the battery to fire.
- 7) Insert the battery in proper direction according to the (+) and (-).
- 8) Store the battery out of children reach it can be hazardous if swallowed to avoid the risk of accident.

Uninstall Battery

Slide out the battery compartment tray at the bottom on the back of the remote control.

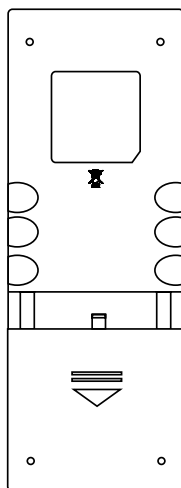

PULL OUT

Install Battery

Use button-shaped lithium battery CR2025 (3V) only. Insert the battery to the battery tray with proper direction according to the (+) and (-) poles.

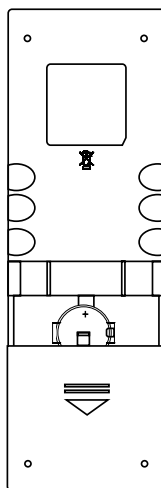

PUSH IN

Basic Operations

Turn On/Off the Power

1. Press the [VOL] knob to turn on the unit.
The unit will go back to the last source used prior to the radio being powered off.
2. When on, press the [VOL] knob to “Standby Mode” the unit.
3. When on, long press the [VOL] knob to turn off the unit.

Mute

Press the [VOL] knob to mute the sound.

-  **Note:**
- Pressing the [VOL] knob again or adjusting volume will unmute.

Adjust the Volume

Rotate the [VOL] knob to increase or decrease the volume level.
The adjustable range of volume is 0 to 50.

Playing Source Selection

1. Press the [] button on the panel to show main source menu.
2. Touch desired icon on the bottom of the screen to enter corresponding working mode, such as Disc, Navi, Radio, etc.
Drag left/right to scroll.

When Vehicle is Put in Reverse

If the rear view video camera is connected, the unit automatically switches to CAMERA source during reverse driving. The unit returns to the previous source after the vehicle has been taken out of reverse.

When Parking Brake Applied

1. If 'PRK SW' cable is connected to hand brake switch, the video display of the TFT monitor will be controlled by driving status, system setup and input video sources.
2. When the car is moving forward, and a video source is being played, the screen will display a warning disclaimer and a blank screen. The warning screen will prevent the driver from watching images.

Wallpaper

1. Long press the blank area of the main menu.



2. Select a source from:
[Gallery]: to visit the gallery of mobile storage.
[Live wallpapers]: to show the wallpapers with animation stored in the unit. Drag up/down to scroll.
[Wallpapers]: to show the wallpapers stored in the unit. Drag left/right to scroll.
3. Select desired picture to view, touch [Set wallpaper] or [OK] to confirm selection.

Main Menu

Press the [] button on the panel to enter main source menu.



1. Indicator of mobile storages.
2. Hold and drag down to show the notifications.
3. Wireless signal and time indicator.
4. Enter settings menu
5. Show applications list.
6. Access web browser.
7. AV Off
8. Car AV system source bar:
Touch and hold the center of the bar and drag left/right to show more icons.
Touch desired icon to enter corresponding mode.

Applications Menu

Touch [] to enter applications menu.

1. IN-CAR
Show the Car AV applications.
2. APPS
Show the Android applications installed.
3. WIDGETS
Show the widget applications.

In the list menu, drag left/right to scroll.

Touch and hold an icon for more than 2 seconds to add shortcut to the desktop. To delete the shortcut, hold it and drag to the [] on the bottom, and release after it turns red.

Touch the [] button on the panel to exit.

Insert a Disc

Insert a disc into the slot, and the unit will change to disc mode automatically.

Notes:

- Please confirm whether there is a disc in the unit before you insert another one.
- The unit will exit current playing source and enter DVD mode when one disc is inserted.
- The following disc formats are supported: CD-R, CD-RW, DVD-R, DVD+R, DVD-RW, DVD + RW .

Eject the Disc

Press [] on the panel to eject the disc.

Notes:

- After ejecting the disc, the unit reverts to another source automatically.
- If the disc is not removed from the unit within 10 seconds, the disc will be reloaded to prevent accidental damage.

Disc Playback

When a disc is inserted, the display will show "Loading...". For MP3/WMA or a disc with mixed files, reading time may exceed 1 minute.

DVD Playback Menu

During playback, touch the screen (except top left corner) to show control buttons.

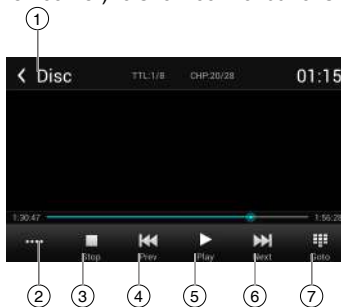

1. Return to home menu
2. Show more control buttons
3. Stop playback
4. Previous chapter
Fast backward (long press)
5. Play/Pause

Disc Operation

- Next chapter
Fast forward (long press)
- To enter search menu

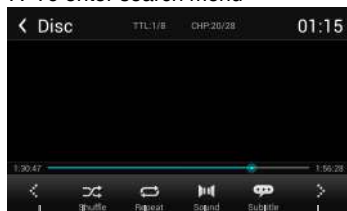

8. Previous page of control buttons
9. Random play
10. Repeat play
11. Select audio channel
12. Select subtitle language
13. Next page of control buttons

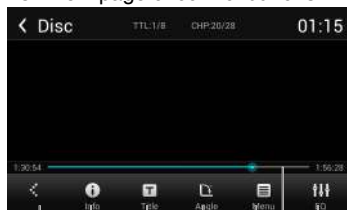

14. Show DVD informations
15. Show DVD title
16. Select viewing angle
17. Show DVD menu
18. Progress bar
19. Enter EQ menu

CD Playback

Insert a CD in the disc slot, and the unit will read the disc. For some discs, you will need to choose Music/Video/Photo for playback.

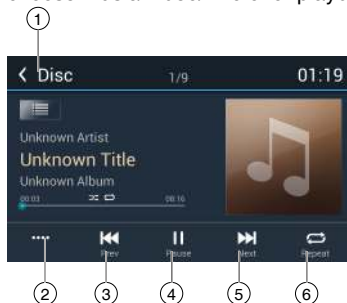

- Return to home menu
- Show more control buttons
- Previous track
Fast backward (long press)
- Play/Pause
- Next track
Fast forward (long press)
- Repeat play

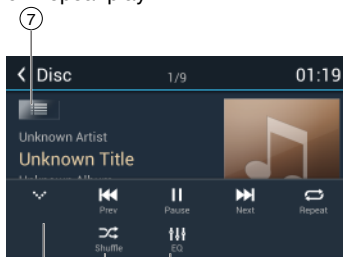

7. Show file list
8. Hide the second line of control buttons
9. Shuffle play
10. Enter EQ menu

Mixed Disc Playback

When inserting a mixed disc, the unit will read the disc and show the files list. For some discs, you need to choose Music/Video/Photo to play back.

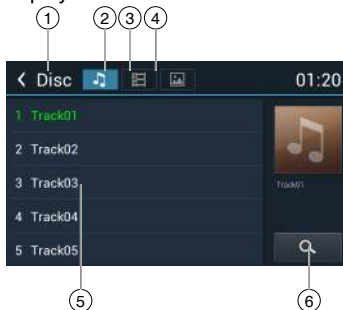

- Return to home menu
- Show music list
- Show video list
- Show photo list
- File/Folder list
Drag the list up/down to scroll.
Touch a file name to visit it.
- Enter search menu

Disc Operation

When viewing a picture, touch the screen (except top left corner) to show control buttons.

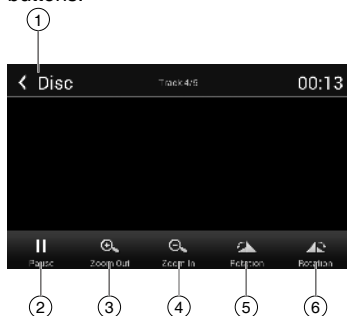

1. Return to home menu
2. Play/Pause
3. Zoom out
4. Zoom in
5. Rotate counterclockwise
6. Rotate clockwise

* Video/Audio playback reference DVD/CD playback.

Stop Playback Temporarily

1. During playback, press **||** to pause playback. The sound will be muted.
2. Press **▶** to continue playback.

Select Desired Track/Chapter

Press **◀** or **▶** to skip to the previous or next track/chapter.

Fast Forward/Backward During Playback

Press and hold **◀◀** or **▶▶** button to fast backward or forward during playback. During the fast forward or backward operation, the volume will be muted.

Repeat

During playback, press **↺** button on screen to select repeat playback.

- Default setting is off.

Note:

If you do not select Repeat on, when the entire disc or TITLE playback has finished, the system will stop. If no other control, after 5 minutes the unit will turn into standby mode.

Random Track Playback (for CD/VCD/MP3/WMA Only)

You can play all the tracks in random order.

1. During playback, press **[↺]** button on the screen to select random playback.
2. Press again to select normal playback.

Search

For DVD/VCD:

1. Touch **[Go-to]** on the control bar.
2. Input the chapter number.
3. Touch **[OK]** to confirm.

For Mixed disc:

1. Touch **[🔍]** icon.
2. Input the file name.
3. Touch **[Done]** to confirm.

DVD Audio Select

Press **[🔊]** button to select audio language to listen if the DVD has multiple audio languages.

VCD Audio Select

Press **[🔊]** button to select audio channel to listen (L, R, Stereo).

DVD Subtitle Select

Press **[🗨️]** button to select the subtitle language to show if the DVD has multiple language subtitles.

DVD Title Select

Touch **[T]** button to display title or chapter list, touch desired title to play.

Radio Operations

Select [Radio] on the main menu to enter radio mode.



1. Return to home menu
2. Preset stations list
3. Current frequency
4. Preset stations of current band
Touch 1~6 to listen to preset station.
5. Show more control buttons
6. Tune backward
Auto tune backward. (long press)
7. Search and store preset stations automatically
8. Tune forward
Auto tune forward. (long press)
9. Band switch





10. Hide the second line of control buttons
11. Show RDS options
12. Save stations manually
13. To receive local / distant radio stations
14. Goto station by inputting frequency
15. Enter EQ menu

Select One Radio Band



Touch the [] button to select one radio band among FM1, FM2, FM3, AM1 and AM2.

Manual Tuning

During manual tuning, the frequency will be changed in steps.

Touch the [] or [] button on the operation bar to tune in a lower/higher station.

Auto Tuning

Hold the [] or [] button on the operation bar for more than 2 seconds to seek a lower/higher station.

To stop searching, repeat the operation above or press other buttons having radio functions.

Note:

When a station is received, searching stops and the station is played.

Auto Store

Only stations with sufficient signal strength will be detected and stored in the memory.

To start automatic station search, touch the [] button on the operation bar.

To stop auto store, press other buttons having radio functions.

Note:

After auto store, the previous stored stations will be overwritten.

Manual Store

1. When one expected radio station has been detected, touch [] button on the operation bar to show the preset station store list.
2. Touch to select an item on the list to store the current station in the memory.
3. Touch top left of the screen to exit.

Radio Operations

Recall the Stored Stations

Method 1:

Touch the 1~6 on the left of screen to listen to the preset station of current band.

Method 2:

1. Touch [≡] button on the screen to show the preset stations list.
2. Select a band
3. Touch a station on the list to listen to.
4. Touch top left of the screen to exit.

Local Seeking

When LOCAL seeking is on, only radio stations with strong radio signal will be received.

To open LOCAL function, touch [••••] button on the operation bar, then touch the [(L)] button to select "Loc" or "DX".

Note

The number of radio stations that can be received will decrease after the Loc seeking mode is on.

Key Search

Touch [≡] button on the operation bar to show key search menu.

Touch the keypad to input the frequency, touch [OK] to goto the station directly.



Touch [<x>] to clear all the digits.

SD/USB Operations

Using an SD Card

1. Open the card slot cap, insert an SD card into the corresponding slot, the unit will load the files automatically.
2. To remove the card, you should first select another source, in order to avoid damaging the card, press the card slightly, and take off the card after it pops out.

Using USB Device

1. Connect your USB device to the USB cable.
When connecting a USB device, the unit will read the files automatically.
2. To remove the USB device, you should first select another source, in order to avoid damaging the USB device.

Music Playback

Select [Music] on the applications menu, the unit will display all the music on the mobile storages.

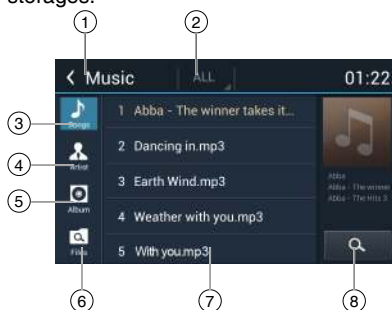

1. Return to home menu
2. Select file source
3. List the files by song name
Touch a song to start play.
4. List the files by artist
5. List the files by album
6. Show the folders
7. List window
Drag up/down to scroll.
Touch an item to select.
8. Enter search menu.

SD/USB Operations

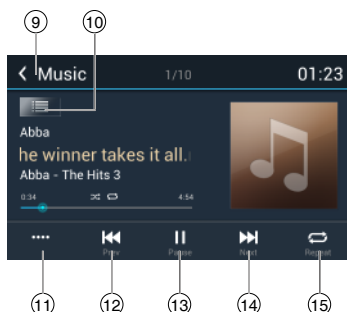

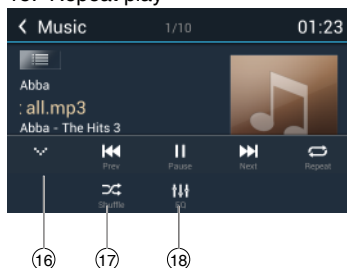

9. Return to home menu
10. Show list menu
11. Show more control buttons
12. Previous track
Fast backward (long press)
13. Play/Pause
14. Next track
Fast forward (long press)
15. Repeat play





16. Hide the second line of control buttons.
17. Shuffle play
18. Enter EQ menu.



Play/Pause

When playing, press [] button to pause, and the sound will be mute.
Press [] button to play.

Previous/Next Track

Press  or  button to go to previous or next track.

Fast Forwarding or Reversing

Press and hold  or  button to fast backward / forward.

Select Music by Artist

1. Touch [Artists] on the left of the screen.
2. Touch an artist shown on the list.
3. Select a song to play.

Select Music by Album

1. Touch [Albums] on the left of the screen.
2. Touch an album shown on the list.
3. Select a song to play.

Select Music by Song Name

1. Touch [Songs] on the left of the screen.
2. Select a song to play.

Video Playback

Select [Video] on the applications menu, the unit will display all the video files on the storages.

During playback, touch the screen(except top left corner) to show control buttons.

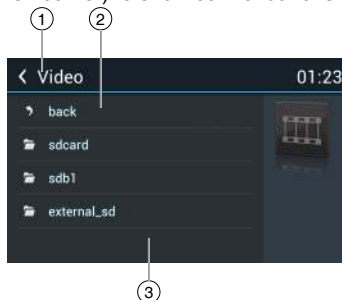

1. Return to home menu
2. Back
3. Folder/File list
Drag up/down to scroll, touch to access.

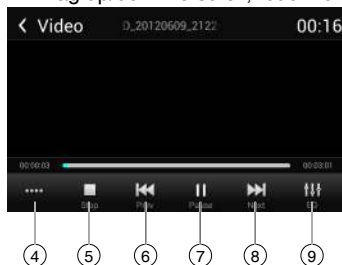

SD/USB Operations

4. Show more control buttons
5. Stop playback
6. Previous chapter
Fast backward (long press)
7. Play/Pause
8. Next chapter
Fast forward (long press)
9. Enter EQ menu

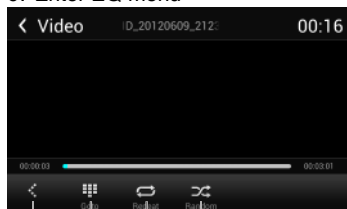

10. Show previous page of control buttons
11. Enter search menu
12. Repeat play
13. Random play

Notes

- *Disconnect USB storage devices from the unit when not in use.*
- *Use an optional cable to connect the USB audio player/USB memory as any device connected directly to the unit will protrude out from the unit and may be dangerous.*
- *Do not use unauthorized products.*

Using an Android mobile phone as a USB storage device

If you want to use your Android mobile phone as a USB storage device.

1. Connect your Android mobile phone to the unit with a USB cable.
2. Set USB connection type of your mobile phone to "Mount SD card".
 - * If you select "Charge only", it won't be recognized by the unit.
3. In the setting menu of the unit, select "Storage", then "Mount USB disk".

Gallery Operations

1. Select [Gallery] on the APPS menu.
2. Select one gallery to show the picture list.



3. Touch to view it.



Drag left/right to scroll.

Touch the top right corner to delete the photo.

Touch top left corner to back.

Bluetooth Operations

The Bluetooth allows you to utilize your car's built-in audio system for handsfree wireless mobile phone or music communication. Some Bluetooth mobile phones have the audio features, and some portable audio players support Bluetooth feature. This system can play audio data stored in a Bluetooth audio device. The car stereo with Bluetooth will be able to retrieve phonebook contacts, received calls, dialed calls, missed calls, incoming calls, outgoing call and listen to music.

Notes:

- This system will not operate or may operate improperly with some Bluetooth audio players.
- The unit cannot guarantee the compatibility of all mobile phones together with the unit.
- Audio playback will be set to the same volume level as set during telephone call. This can cause problems, if extreme volume level is set during the telephone call.

Touch [BT Phone] on the main menu to enter Bluetooth Phone mode.

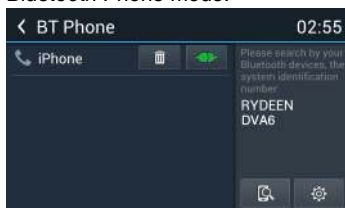

1. If the Bluetooth function of the unit is off, the unit will ask you to turn it on. (Default setting is on)
2. Turn on Bluetooth function of your mobile phone.
3. Search for new Bluetooth devices on your phone. Select the model name from the pairing list on the mobile phone, and enter password (Default password: 0000) Or touch [🔍] button on the screen to search mobile Bluetooth devices.

After connect successfully, the unit show following menu.



Making a Call

• Dial Number

1. Input numbers by digit-keys on the screen. Touch [⌫] to clear the digits.
2. Touch [📞] button to dial out.
3. Touch [📞] button to terminate call.



• Answering a call

You can answer an incoming call by pressing the [📞] button.

Touch [📞] button to reject an incoming call.



• Disconnect

To disconnect a paired device, touch [Disconnect] button.

Call from Phonebook

1. Touch [👤] button to show your phone book.
2. Select a number to select and touch [📞] button to dial out.
3. Touch [🔍] to search a contact name.

Bluetooth Operations

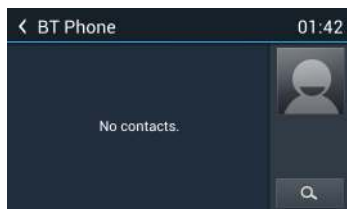

Call History

Access Call History by touching [] button.

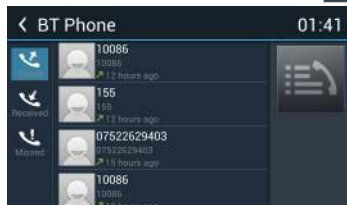

Then select a number from Dialed/Missed/Received calls.

Bluetooth Audio Streaming

What is audio streaming?

Audio streaming is a technique for transferring audio data such that it can be processed as a steady and continuous stream. Users can stream music from their external audio player to their car stereo wirelessly and listen to the tracks through the car's speakers. Please consult your nearest dealer for more information on the product of wireless audio streaming transmitter offered.

CAUTION

Please avoid operating your connected mobile phone while audio streaming as this may cause noise or the sound to cut in and out on playback.

Audio streaming may or may not resume after telephone interrupt as this is dependent on your mobile phone.

Touch [BT Music] button to play music on your mobile phone.



: Previous track

: Play/Pause

: Next track

Bluetooth Settings

Touch [] button to show Bluetooth setting menu.



3G APN Settings

Note:

Contact the manufacturer for latest compatible 3G devices.

User set the APN to access the internet.

1. Insert the 3G dongle.
2. Select [] on the main menu to enter the setting interface.
3. Click the [Wireless & networks] to enter the Wireless & network settings and click [more...].



4. Click [Mobile network] to enter the Mobile network settings.



5. Click the [Access Point Names].

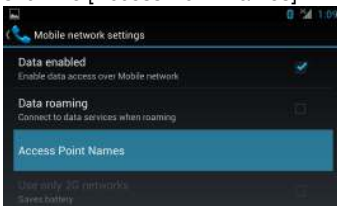

6. Press the [] button on the front panel, then click the [New APN].

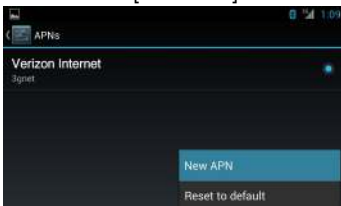

7. Must setup following options: Name, APN, MCC, MNC.

Touch the dialogue box to show keypad, and input your desired name.

APN according to the operator to determine.

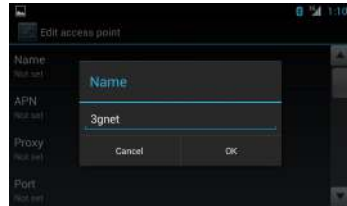

The unit will detect your 3G module to determine the MCC and MNC.

8. Then press the [] button and click the "Save" button.

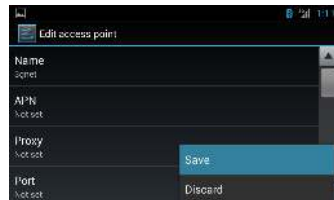

9. Select the APN, 3G icon appears on the top right corner of the taskbar.



Wi-Fi Settings

This unit generally supports the following:
realtek 8188cu, 8188eu.

1. Connect the WiFi dongle to the unit.
Touch the [] icon on the main menu to enter setting menu, and turn on Wi-Fi (if necessary).

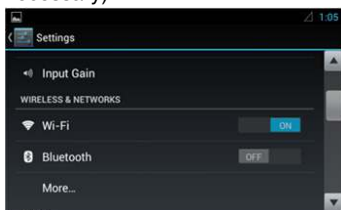

2. Touch [] to enter WiFi setting menu.

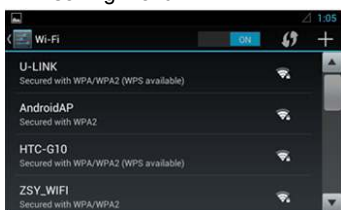

3. Touch an available WiFi hotspot.



4. Touch [] and input the password, touch [Connect] to confirm.



5. After successfully connected, the [] icon appears on the top right corner of the screen. Now you can access internet.

Create Wi-Fi Hotspot

User can use the unit to create a personal Wi-Fi hotspot. All your other Wi-Fi enabled devices will then be able to connect to this hotspot and share the primary internet connection.

1. Connect the Wifi and 3G dongle to the USB slots on the rear of the unit. Refer to “Device Connections”.
2. Touch the [] icon on the main menu, and drag down to “WIRELESS & NETWORKS”.



3. Select “More...”.

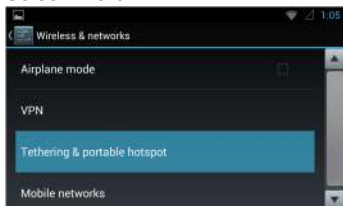

4. Touch “Tethering & portable hotspot”.





5. Touch “Portable Wi-Fi hotspot”.



After setting done, you can touch “Set up Wi-Fi hotspot” to modify the settings.

If your device can't connect to the Wi-Fi hotspot:

1. Check the Wi-Fi network.
The  icon will appear on the top left of the screen after setting successfully. If not, check your Wi-Fi dongle connection and the Hotspot settings.
2. Check the 3G network.
If the signal indicator  on the top taskbar turns grey, the network is unavailable, check your 3G dongle connection and 3G settings.
3. Be sure to input the correct password.
4. There may be too many devices connected to the hotspot.

Visit Website

To access the internet, you must setup "wireless & network" in system settings menu.

Select [] on the main menu to view a website.

Touch the dialog box on the upper side of the screen to show keypad. Input the website address, and touch [Go] to visit it. Drag the web page to scroll.

E-mail

Select [Email] or other mail software on the applications menu.

First you must setup an account, or sign into an existing account. Enter your Email address and password. Then you can send/receive E-mails through the unit.

Navigation Operations

To navigate by the unit, simply select the desired navigation application on the main menu. Then navigate by the touch screen.

AUX Operations

Select [Aux In 1] on the main menu to visit front auxiliary device, and select [AUX IN 2] to enter rear auxiliary device.

Steering Wheel Control

Select [SWC] on the main menu to enter SWC setting menu.

1. Touch number button to select a SWC button.



2. Select a function.
3. Press each individual steering wheel control button for each corresponding function.
4. Touch [Study] to program.
5. Once the final steering wheel control button is programmed, the functions are saved and the programming will end.
6. Touch [Reset] to reset the programming.

i-Mode (Siri) Function

1. Turn on the bluetooth function of both the unit and smartphone.

Make sure the smartphone has internet access (iPhone 4S, iPhone 5, iPhone 5S, iPad, Samsung Galaxy, etc.).



2. Turn on the 'Siri' application of iPhone/iPad or 'Talk Assistant' application of Android phones.
3. Pair your phone to the unit through the Bluetooth module.
4. Touch [] to select i-Mode on.

5. When speaking through the external microphone of the unit, voice signals will be transferred to the phone.

The phone will process the data and search the relative information on local memory or the internet, then transfer the result back to the unit.





Google Calendar Configuration

1. Ensure the network is available, refer to the <Internet>.
2. Touch [] icon on the main menu, select [Date & time] in the settings menu, then set the correct local time.
3. Touch [] icon on the main menu to enter applications menu and select "APPS".

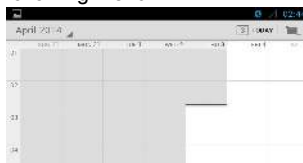

Select the Calendar icon to show the following menu.



Touch the  icon on the top right corner, the unit will pop up the following menu when you use the Calendar for the first time.

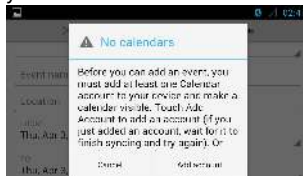

Touch "Add account".

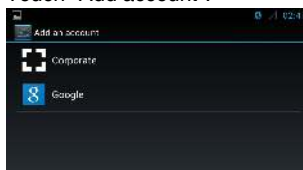

Select "Google".

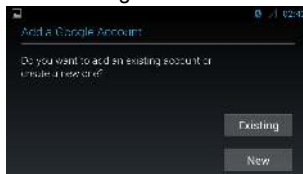

Other Mode

If you want to establish a new account, please touch [New].

If you want to use an existing account, please touch [Existing].

After select "Existing", input your mail account and password. Then touch [▶].

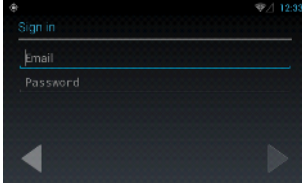

Touch [OK] button to confirm

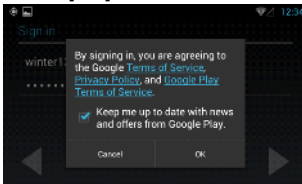

Touch [▶] to finish setting.

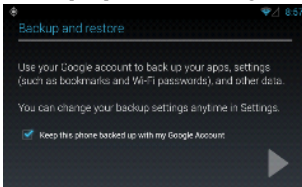

4. Select Calendar in APPS menu to show the calendar and the arrangements. You can select a date to view the details.

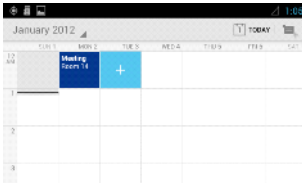

To add a new event, touch the  icon on the top right corner, or touch [+] icon on the blank area.

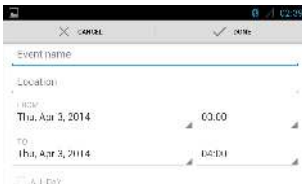

Delete Gmail Account

1. Touch [] icon on the main menu to enter settings menu, slide down the screen to find "Google".



2. Touch [Google], if you logged on a google account before, the address appears.

Select the mail address to show the details. Press the [] button on the front panel to pop up the sub-menu.

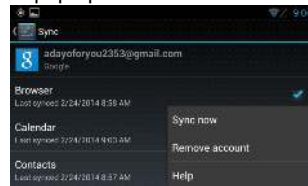

Select "Remove account" to delete this account.

System settings

Select [] on the main menu to enter settings mode.

Drag up/down to scroll the options.

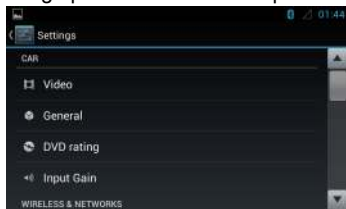

CAR

Video

Video input option: Choose video input mode

Rear camera option: Choose rear camera display mode.

General

Lighting: Choose button backlight.

Radio region: Choose radio region.

Radio range: Choose radio Frequency: local or distance.

Blackout: Choose screen blackout off, 10s or 20s.

Beep: Turn on or off button beep sound.

Calibration: To calibrate the screen.

DVD rating

DVD audio: Choose DVD audio language.

DVD subtitle: Choose DVD subtitle language.

Disc menu: Choose DVD menu language.

Set password: To set password for rating.

Input 4-digit password, touch [✓] to confirm, touch [DEL] to delete a number inputted.

Touch [X] to exit.

Rating level: To setup the rating level.

Kid safe, G, PG, PG-13, PG-R, R, NC-17, Adult.

Input Gain

Choose input volume gain of each source.

WIRELESS & NETWORKS

To setup the wireless configuration, such as Wi-Fi, VPN, 3G network.

* For 3G APN settings, refer to “Internet”.

DEVICE

To setup the Sound, Display, and Storage, Applications management.

PERSONAL

To Setup Location services, Security and Language & keyboard, etc.

ACCOUNTS

Accounts management.

SYSTEM

To setup Date, time and Accessibility, etc.

Sound setting

Select [EQ] on the menu to enter sound setting mode.

Touch to select a preset EQ on upper side of the screen from Flat, Pop, User, Techno, Rock, Classic and Jazz.

Touch [◀] or [▶] to adjust the level, Center Frequency and Q for Bass/Mid/Treb.



Touch [Speaker icon] to enter Fader/Balance/Subwoofer setting menu.

Touch [◀] or [▶] to setup Balance, touch [▲] or [▼] to setup Fader.



Sub Woofer

Sub woofer: Turn on/off the sub woofer playback.

Sub woofer filter: Touch [◀] or [▶] to select subwoofer Filter.

Sub woofer Level: Touch [◀] or [▶] to adjust subwoofer Level.

Notes of connection

- This unit is designed to be used in a vehicle with a 12-volt battery and negative grounding. Before installing this unit to a recreational vehicle, a bus, or a truck, make sure the battery voltage is appropriate for this unit to be used, otherwise, have a professionally installed transformer to convert the output voltage to 12V.
- To avoid short circuit in the electrical system, ensure that the negative battery cable is disconnected before installation.
- To prevent short circuit in the wiring and damaging to this unit, secure all wirings with cable clamp or adhesive tape. Route the wirings in a secured, out of heating place without touching any moving parts such as gear shift, handbrake, and seat rails to prevent the wiring insulation being melted / worn off.
- Never pass the yellow power cord through the installation hole into the engine compartment and connect to the car battery. Otherwise, a high possibility of serious short circuit to the electrical system may occur.
- If you need to replace the fuse, please replace with a 15A fuse. Using no fuse or a fuse with an improper rating may cause damage to the unit or a potential fire. If a proper fuse is installed and problems continue to occur, please contact your local retailer or installer.
- DO NOT connect other equipments with the car battery to avoid battery overheating.
- Please make sure all the wiring connections & the cables of the speakers are well-insulated. Otherwise, this unit may be damaged by short circuit.
- If there is no ACC available, please connect ACC lead to the power supply with a switch.
- If an external power amplifier is connected, please don't connect P.CONT lead to the power lead of the external power amplifier, otherwise, electric spark or other damage may result.
- Never ground the speaker output to prevent the damage to the built-in power amplifier.

Device Connections

Parking Brake Cable Connections

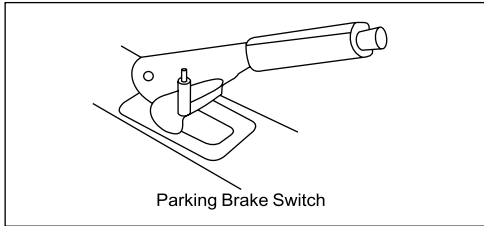
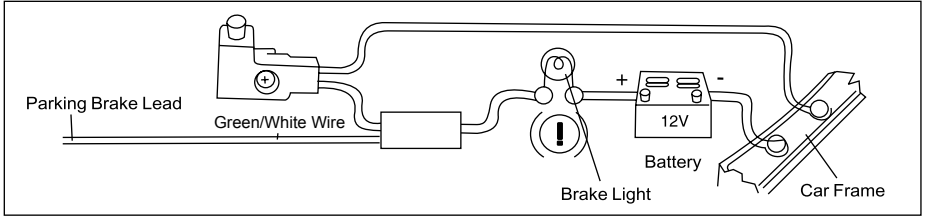

Back Up Camera Connections

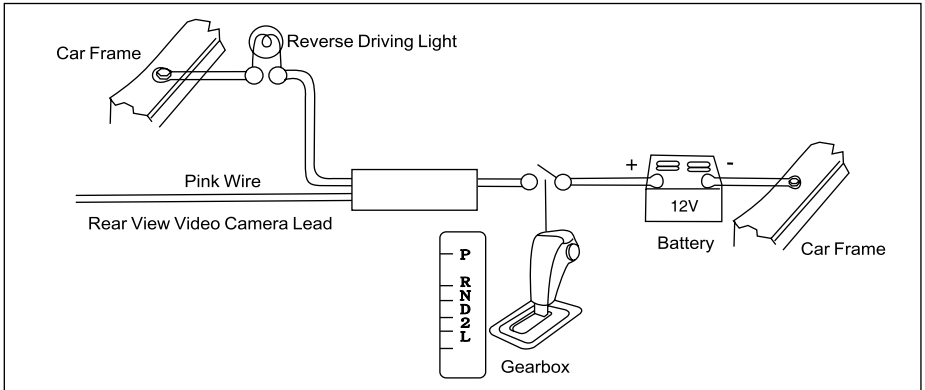

Device Connections

Wiring Diagram

English

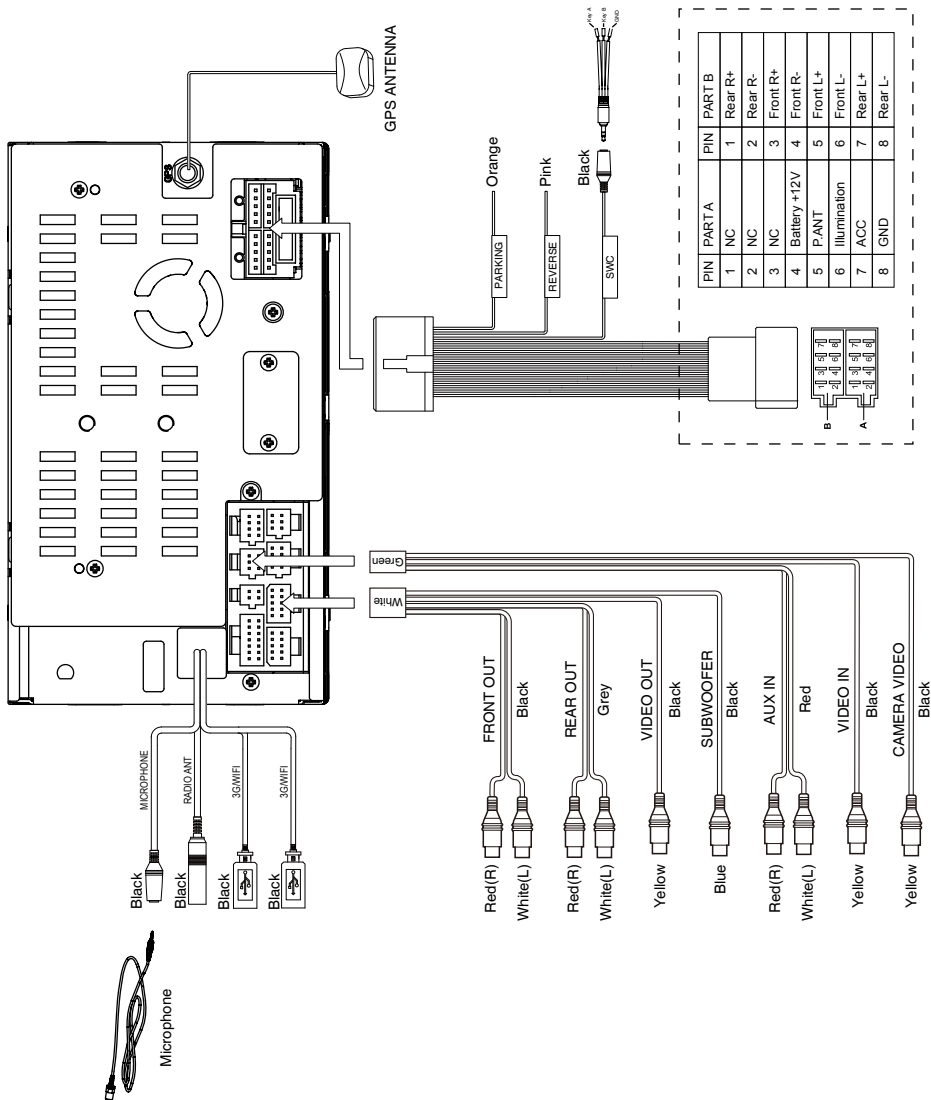

Troubleshooting

The following checklist can help you solve the problems which you may encounter when using the unit. Before consulting it, check the connections and follow the instructions in the user manual.

| Problem | Possible cause | Solution |
|---|---|---|
| General | | |
| The unit will not switch on. | Car ignition is not on. Cable is not properly connected. Fuse is burnt. | Turn your car key in the ignition. Check cable connection. Replace fuse with a new fuse of the same capacity. |
| No sound | Volume is set at minimum or the mute function is on. | Check the volume or switch the mute function off. |
| The unit or screen does not function normally. | The unit system is unstable. | Press the RESET button. |
| DVD mode | | |
| The appliance will not play discs. | The disc is inserted incorrectly. The disc is dirty or damaged. | Disc must be inserted with the label side facing up. Clean the disc and check for damage. Try another disc. |
| Sound skips due to vibration. | Mounting angle is over 30°. Mounting is unstable. | Adjust mounting angle to less than 30°. Mount the unit securely with the supplied parts. |
| TUNER mode | | |
| Unable to receive stations. | The antenna is not connected properly. | Connect the antenna properly. |
| Poor quality reception of radio station. | The antenna is not fully extended or it is broken. | Fully extend the antenna and if broken, replace it with a new one. |
| Preset stations are lost. | The battery cable is not properly connected. | Connect the permanent live on the unit to the permanent live on the vehicle. |
| USB/SD mode | | |
| Unable to insert USB device or SD card. | The memory card or USB device has been inserted the wrong way round. | Insert SD card / USB the other way around. |
| The USB device or SD card cannot be read. | NTFS format is not supported. | Check that the USB disk file system is in FAT or FAT32 format. Due to different formats, some models of USB storage devices or MP3 players may not be read. |
| Remote control | | |
| The remote control is not working or does not work properly | The battery is low or empty. | Change the batteries. |

Specifications

General

| | |
|-------------------------------|---------------------------|
| Reference Supply Voltage..... | 12V(DC) |
| Operating Voltage Range..... | 10.5 - 15.8V(DC) |
| Max Operating Current..... | 15A |
| Grounding System..... | Car Battery Negative Pole |
| Dimensions(WXHXD)..... | 178X101.5X159mm |
| Weight(main unit)..... | 1.9kg |

FM

| | |
|-----------------------------------|-----------|
| Signal Noise Ratio..... | ≥ 55dB |
| Usable Sensitivity(S/N=30dB)..... | ≤ 15dBμV |
| Frequency Response(-3dB)..... | 20Hz~7KHz |
| Station Seeking Level..... | 20~28dBμV |
| Distortion..... | ≤ 1.0% |
| Stereo Separation(1KHz)..... | ≥ 25dB |
| Antenna Impedance..... | 75Ω |

AM

| | |
|-----------------------------------|-----------|
| Usable Sensitivity(S/N=20dB)..... | ≤ 30dBμV |
| Frequency Response(-3dB)..... | 50Hz~2KHz |

LCD

| | |
|-------------------------|----------------------|
| Screen size..... | 6.2 inches(16:9) |
| Display resolution..... | 800X480dots |
| Contrast ratio..... | 400 |
| Brightness..... | 400cd/m ² |

DVD Player

| | |
|-------------------------------|------------|
| Signal / Noise Ratio..... | ≥ 70dB |
| Dynamic Range..... | ≥ 70dB |
| Distortion(line out)..... | ≤ 0.8% |
| Frequency Response(±3dB)..... | 20Hz~20KHz |
| Maximum Output Power..... | 4x45W |
| Load Impedance..... | 4Ω |

AUX IN

| | |
|-------------------------------|------------|
| Distortion..... | ≤ 0.8% |
| Frequency Response(±3dB)..... | 20Hz~20KHz |
| Audio Input Level..... | 500mV |

Audio

| | |
|-----------------------------|------------|
| Audio Output Impedance..... | 10KΩ |
| Audio Output Level..... | 2Vrms(Max) |

Video

| | |
|-------------------------------------|----------|
| Normal Video Input Level(CVBS)..... | 1.0±0.2V |
| Video Input Impedance..... | 75Ω |
| Video Output Impedance..... | 75Ω |
| Video Output Level..... | 1.0±0.2V |

Environment

| | |
|----------------------------|---------------|
| Operating Temperature..... | -10°C ~ +60°C |
| Storing Temperature..... | -20°C ~ +70°C |
| Operating Humidity..... | 45%~80%RH |
| Storing Humidity..... | 30%~90%RH |

Notice:

When the unit is operated in extreme conditions, such as operated with maximum power output for a long time, or the temperature is over 70°C, it will enter heat protection mode, the volume will automatically be lowered. This is normal.

One Year Limited Warranty

Rydeen North America Inc. (a manufacturer of “Rydeen” products) warrants this product (DVA6) only to the original purchaser as described following:

Warranty Period

Rydeen warrants this product for a period of one (1) year from the original purchase date with proof of purchase.

Warranty Coverage

This warranty covers all defects in material and workmanship except as specified below.

1. Installation by anyone other than an authorized Rydeen Mobile Retailer voids the warranty.
2. Any products distributed outside of the USA by Rydeen North America Inc. (Rydeen) or which is not purchased in the USA or Canada unless the product is purchased through the USA Military Exchange Service.
3. Any product(s) which are purchased from an unauthorized retailer (in store or online).
4. Any products in which the serial number label or the model number label are removed, torn, modified or replicated.
5. Any damage defects or malfunctions resulting from any of following:
 - a) When defect occurs during shipment of product (freight carrier’s responsibility).
 - b) Installation or removal of product.
 - c) Accidents, act of nature, misuse, abuse, neglect, unauthorized product modification or failure to follow product owner’s manual instructions.
 - d) Any repair or attempt to repair without RYDEEN authorization.
 - e) Any other cause which is not related to product defect.
 - f) Any cosmetic damages due to normal wear and tear.
 - g) Any consumable items (such as fuse or batteries).

If any problems develop with your Rydeen products during or after the Limited Warranty Period, or if you have any questions regarding the operation or installation of the product, you should contact your Rydeen retailer. If the problem or your question is not handled to your satisfaction, please contact Rydeen Customer Service Department at 1-877-777-8811 (within the USA only) Monday - Friday between 9:00 AM to 4:00 PM Pacific Standard Time or visit www.rydeenmobile.com.

If warranty service is required for your Rydeen product:

1. Please call Rydeen Customer Service Department and obtain a Return Authorization Number (“RA”) Number.
2. Please pay for any shipping charge to Rydeen Customer Service Department. Rydeen will pay the return shipping charge, if the repair or service was performed during the warranty period. Rydeen will ship freight collect (recipient is responsible for shipping charge) if Rydeen determine; the service was performed outside of warranty period or exclusions described above warranty coverage. Rydeen will not accept warranty service requests from outside of the U.S.A. even if product was purchased in the USA.
3. Please include a copy of your original purchase receipt including Rydeen product model number, purchase date, retailer name/address and a RA Number whenever your product is sent for warranty service.
4. Rydeen will pay for all labor and material expenses for covered product during warranty period.
5. Shipping address for Rydeen Customer Service Department is following:

Rydeen North America Inc. (a manufacturer of Rydeen products), 2701 Plaza Del Amo, Unit 705, Torrance, California 90503, USA

FCC Compliance Statement

This device complies with Part 15 of the FCC interference limits for Class B digital devices for home or office use. These limits are designed to provide more reasonable protection against harmful interference in a residential installation and are more stringent than “outdoor” requirements.

Operation of this device is subject to the following conditions:

1. This device may not cause harmful interference, and
2. This device must accept any interference received, including interference that may cause undesired operation.

Disclaimer

The information in this user manual is for general guidance. Images in the manual may not represent the exact images that are displayed in the operating system software. Some features described in the manual may not be available or the features described may be limited, depending on the updated software or any other reasons.

Bienvenido Declaración y advertencias

Gracias por comprar el Rydeen DVA6, que hará que su experiencia de conducción más fácil y sin complicaciones. El DVA6 proporciona una interfaz fácil de usar pantalla táctil de usuario y funcionalidad innovadora en un diseño elegante que sustituye a la radio de fábrica. Por favor, lea este manual de instrucciones cuidadosamente. Si usted tiene alguna duda acerca de su operación DVA6, no dude en llamar Rydeen, libre de costo al 1-877-777-8811 (dentro de EE.UU. solamente) para soporte de producto, o visite nuestro sitio web: www.rydeenmobile.com.

▲ PRECAUCIONES Y ADVERTENCIAS ▲

INFORMATION IMPORTANTE

FAVOR DE LEER CUIDADOSAMENTE ANTES DE USAR ESTE PRODUCTO

Le recomendamos que lea y siga toda la información y instrucciones en este manual de instrucciones para el mejor desempeño y la satisfacción de su DVA6.

- Su software de navegación DVA6 **NO ES** un sustituto para el juicio personal. Las sugerencias de ruta no deben sustituir cualquier regulación del tráfico local, el juicio personal o el conocimiento de las prácticas de manejo seguro. Antes de realizar cualquier maniobra (por ejemplo, un cambio de sentido o de un giro a la izquierda) sugeridas por el sistema DVA6, por favor asegúrese de que tal maniobra se puede realizar legalmente y de forma segura. No siga las sugerencias de ruta que usted o su vehículo podrían poner en una situación potencialmente peligrosa o ilegal.
- Usted no debe depender de DVA6 para ubicar servicios de emergencia (tales como la policía, estaciones de bomberos, hospitales y clínicas). La base de datos no incluya todos los proveedores de servicios de emergencia. Es la mejor manera de llamar a su departamento de policía local y pedir direcciones en estas situaciones.
- Ajuste el volumen de la unidad a un nivel que le permitirá escuchar fuera de tráfico y los vehículos de emergencia.
- Evite colocar los teléfonos celulares o dispositivos transeptores inalámbricos cerca de la antena GPS ya que sus señales pueden debilitar o interferir con la señal del satélite GPS recibidas por la DVA6, haciendo que un mal desempeño.
- **El DVA6 no debe ser programada durante la conducción. El conductor sólo puede programar la unidad mientras el vehículo se encuentra estacionado en un lugar seguro.**
- **Imágenes en movimiento mostrar en la pantalla DVA6 no deben ser vistos o tocados mientras el vehículo está en movimiento.**
- **Sistema de seguridad del freno de estacionamiento debe ser instalado correctamente de acuerdo con las instrucciones en el manual del propietario. De lo contrario, RYDEEN y sus minoristas no son responsables de cualquier accidente causado por una instalación incorrecta o mal uso de la unidad DVA6.**
- **LESIONES GRAVES RIESGOS** No instale el DVA6 en la superficie, o en el campo de despliegue de el equipo de airbag para conductor y pasajero de su vehículo.
- Posicione el equipo en un lugar que no obstruya la vista del conductor de la carretera, instrumentos o los controles del vehículo.
- Posicionar el equipo forma que la pantalla se puede ver con sólo una mirada rápida. Vistazo a la pantalla del equipo o manipular los controles de pantalla táctil en ruta **SÓLO CUANDO EL VEHÍCULO SE COMPLETAMENTE PARADO Y ES SEGURO** para hacerlo.
- Asegúrese de que el equipo DVA6 está correctamente conectado a la estructura el tablero del vehículo con el soporte y los tornillos suministrados.
- No intente modificar o desmontar el equipo DVA6, podrían producirse lesiones personales o daños. Si se produce un problema, deje de utilizar el sistema inmediatamente y póngase en contacto con RYDEEN. Los cambios o modificaciones a la DVA6 anularán la garantía y el cumplimiento de las normas de la FCC por lo que es ilegal el uso.
- Si usted nota cualquiera de los siguientes: (líquido no identificado en la unidad; humo salir de la unidad; olor inusual que emana de la unidad) - **DEJE DE USAR LA UNIDAD INMEDIATAMENTE.** Póngase en contacto con el distribuidor más cercano o llamar Rydeen Rydeen Servicio al Cliente para obtener asistencia Toll Free @ 1-877-777-8811 (dentro de EE.UU. solamente).
- **NO monte el DVA6 en cualquier forma no automovilístico de transporte (motocicletas, bicicletas, vehículos todo terreno, embarcaciones).**

⚠ ADVERTENCIAS ⚠

- Evite dejar caer la equipo DVA6 o someterla a golpes fuertes y las vibraciones ya que podría causar un mal funcionamiento.
- NO use ningún objeto afilado para manejar la pantalla de pantalla táctil de la unidad. Una fuerza excesiva podría dañar la pantalla LCD.
- Mantenga la unidad de DVA6 fuera del alcance de los niños. Piezas desmontables (para tarjetas de memoria microSD) pueden ser un peligro de asfixia.
- La unidad no es impermeable DVA6. Evite exponerlo a la lluvia u otras formas de humedad excesiva. Los daños por agua no está cubierto por la garantía.

⚠ ADVERTENCIAS ⚠

- LAS SIGUIENTES INSTRUCCIONES ESTÁN DISEÑADOS PARA AUTORIZADO Rydeen Mobile **INSTALADORES SOLAMENTE**
- **INSTALACION PROFESIONAL POR DISTRIBUIDOR AUTORIZADO DE RYDEEN QUE REQUIEREN LAS CUBIERTO POR LA GARANTÍA**

Infomacion de contacto de Soporte Tencio

Si usted tiene otras preguntas acerca de la RYDEEN DVA6, por favor póngase en contacto con su distribuidor o al Servicio Técnico:

- Telephone: **1-877-777-8811 (dentro de EE.UU. sólo)**
- **techdept@rydeenmobile.com**
- Dirección del sitio web: **www.rydeenmobile.com**

Precauciones

Gracias por comprar este producto. Por favor, lea el manual del propietario para aprender a operar correctamente el equipo DVA6. Una vez que haya terminado de leer el manual, guárdelo en un lugar seguro para futuras consultas.

Sólo conecte la unidad a una fuente de alimentación de 12 voltios con tierra negativa adecuada.

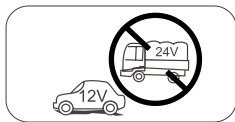

Nunca instale este equipo donde se ve comprometida la operación y condición para conducción segura.

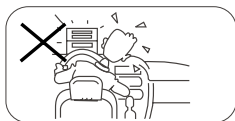

Nunca utilice la pantalla de vídeo mientras el vehículo está en movimiento. El uso de la reproducción de vídeo mientras se conduce es una violación de las leyes de tráfico y aumenta el riesgo de accidentes de tránsito.



Para asegurar una conducción segura, por favor, ajuste el volumen a un nivel seguro y cómodo en caso de situaciones de emergencia.

Nunca exponga esta unidad, amplificador o altavoces a la humedad o el agua para evitar que las chispas electrónicas o incendios.

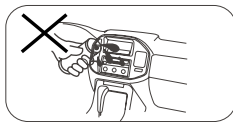

Por favor no cambie el fusible en el cable de alimentación sin asistencia profesional, el uso de un fusible inadecuado podría causar daños en la unidad o incluso provocar un incendio.

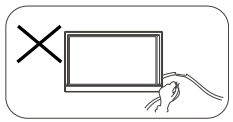

Por favor apague el equipo inmediatamente y enviarlo de vuelta al centro de servicio post-venta o el concesionario / distribuidor usted compró de si se encuentra uno de los siguientes síntomas:

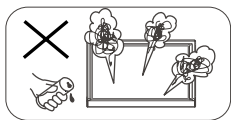

- (a). No hay salida de audio;
- (b). No hay salida de imagen;
- (c). Agua u otro obstáculo entra en la unidad;
- (d). Humo;
- (e). Olor peculiar.

Para proporcionar una clara demostración y una alternativa para una fácil comprensión de la operación de el equipo, se utilizó ilustración gráfica. Sin embargo, este ejemplo no es necesario impresa como la imagen real que se encuentra en el equipo.

Precauciones

Advertencia

Utilice la unidad correctamente de acuerdo con el manual de instrucciones para evitar problemas innecesarios.

PRECAUCIONES DE MANEJO

Este producto es un PRODUCTO LÁSER DE CLASE 1. El uso de controles o ajustes o la realización de procedimientos distintos a los especificados aquí puede provocar una exposición peligrosa a la radiación. Haz cubiertas no abiertos y no repare usted mismo. Solicite las reparaciones al personal cualificado.

Dos productos láser

Longitud de onda: CD: 780nm DVD: 650 nm
Potencia del láser: No se emite radiación peligrosa con la protección de seguridad.
Para reducir el riesgo de descarga eléctrica fuego, y molestas interferencias, utilice únicamente los componentes que se incluyen.

Cuidado del disco con

1. **NO use discos de forma irregular.**

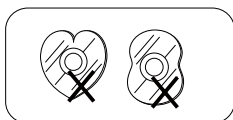

2. **Limpieza de los discos.** Utilice un paño seco y suave para limpiar el disco desde el centro al borde, sólo detergente neutro se puede utilizar.

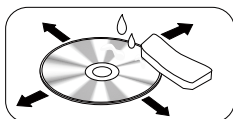

3. **AL REPRODUCIR UN DISCO NUEVO.** Nuevo disco puede presentar ciertas irregularidades en sus bordes interior y exterior. Si se utiliza un disco de este tipo, Elimine las irregularidades con un lápiz o bolígrafo, etc

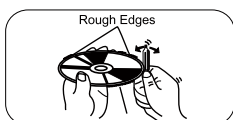

Contenido

| | |
|---|----|
| Bienvenido Declaracion y advertencias | 33 |
| Infomacion de contacto de Soporte Tencio..... | 34 |
| Precauciones | 35 |
| Panel de Control | 37 |
| Control Remoto | 38 |
| Operacion Basicas | 40 |
| Encender / Apagar el Poder | 40 |
| Mudo | 40 |
| Ajuste el volumen | 40 |
| Jugar Selección de Origen | 40 |
| Cuando Vehículo se Pone en Reversa ... | 40 |
| Cuando Freno de estacionamiento Aplicado ... | 40 |
| Fondo de Pantalla..... | 40 |
| Menu Principal..... | 41 |
| Menú Principal..... | 41 |
| Menú Aplicaciones..... | 41 |
| Operacion Disco | 41 |
| Operaciones de la radio..... | 44 |
| Operation de SD/USB..... | 45 |
| Operaciones de Bluetooth..... | 48 |
| Internet | 50 |
| 3G APN Ajustes | 50 |
| Configuración de Wi-Fi | 51 |
| Crear Wi-Fi Hotspot..... | 51 |
| Visite el sitio Web | 52 |
| E-mail..... | 52 |
| Otro Modo | 52 |
| Operaciones de Navegación | 52 |
| Operaciones AUX | 52 |
| Control del Volante | 52 |
| i-Mode (Siri) Función | 53 |
| Google Calendar Configuration | 53 |
| Eliminar cuenta Gmail..... | 54 |
| Ajustes del sistemas | 55 |
| Ajustes de sonido..... | 56 |
| Conexiones del dispositivo | 57 |
| Diagrama de cableado..... | 59 |
| Solucion de problemas | 60 |
| Especificaciones | 61 |
| Un año de garantia limitada..... | 62 |
| Delclaracio de conformidad de la FCC.. | 63 |
| Renunica | 63 |

Panel de Control

Prensa [] botón (5) para encender el equipo.

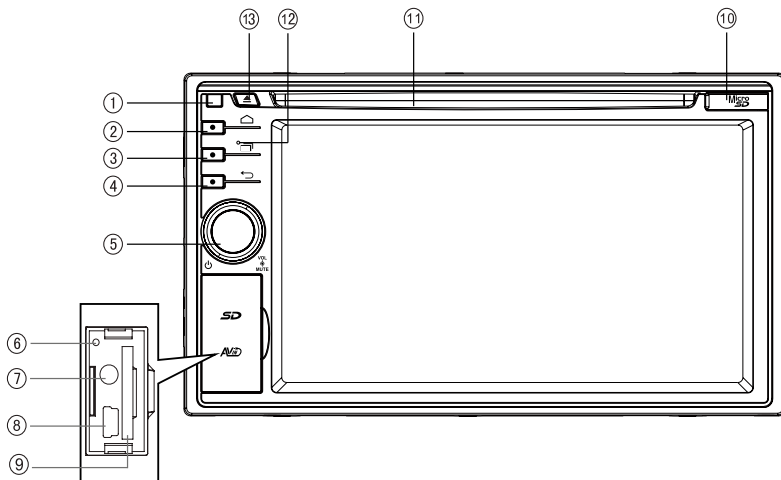

1. Sensor Remoto

2. HOME Botón

Mostrar menú principal

3. MENÚ Botón

Mostrar opciones MENÚ

4. Botón VOLVER

Regresar al menú anterior.

5. Perilla de VOL

> Power "ON" / "Modo de espera" (Prensa)

> Ajustar el volumen (girar)

> Silenciar el volumen (prensa cuando prendido)

> Power "APAGADO" (pulsación larga)

6. reajustar

Cargar ajustes de fábrica

7. AUX in - Enchufe

8. Mini USB Conector

9. SD Ranura Para Tarjeta

10. Micro SD Ranura Para Tarjeta

11. Disc Ranura

Inserte el disco con etiqueta mirando hacia arriba.

12. Micrófono (Construido en micrófono y externo micrófono)

We recommend to use External

Microphone for better Quality. Internal

Mic. is just for urgent use, in case of

External Mic. broken.

13. Expulsar

Expulsar disco (cuando se inserta el disco)

* Ruta Predeterminada:

1. Ruta de acceso de la tarjeta SD (⑨): /
sdcard / sd_media

2. Sendero del USB (⑧): / sdcard / external_
usb

3. Camino de la tarjeta Micro SD (⑩): /
sdcard / external_sd

Para instalar un nuevo mapa instale el archivo apk en primer lugar, a continuación, iniciar la aplicación y establecer la ruta.

Control Remoto

Español

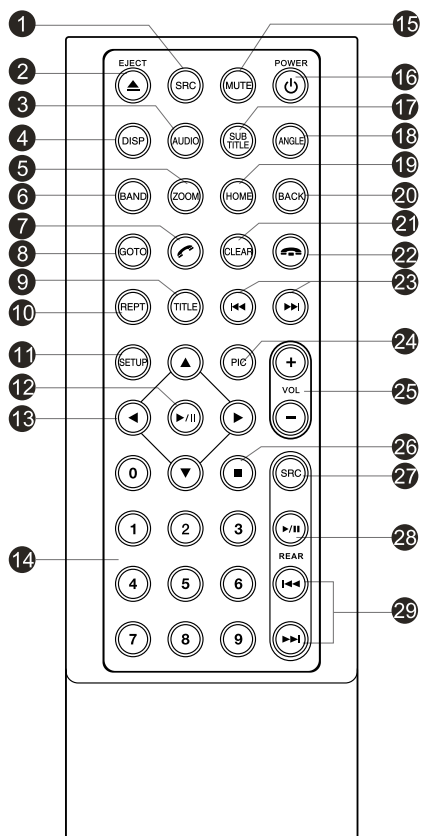

1. Cambiar fuente de reproducción en secuencia
 2. Expulsar el disco
 3. Seleccione el idioma de audio
Mostrar catálogo de música
 4. Información de reproducción de pantalla
 5. Ampliar
 6. Seleccione la banda de radio
 7. Diga en voz alta - Llamada saliente
 8. Ir a buscar
 9. Título de DVD
 10. La repetición de reproducción
 11. Menú Configuración
 12. Jugar / Pausa
 13. Mueva el cursor hacia arriba / abajo / izquierda / derecha. Arriba / abajo: Ajuste manual
 14. Teclas numéricas
 15. Silenciar el volumen
 16. Energía de la unidad
 17. Seleccione el idioma de subtítulos DVD
 18. Seleccione el ángulo de DVD
 19. Menú de inicio Mostrar / salida
 20. Regresa a la pantalla anterior
 21. Información clara
 22. Hang up
 23. Previous/Next
AnteriLa sintonización automática (pulsación larga)
Retroceso rápido / avance (pulsación larga)
 24. Configuración de la pantalla
 25. Ajuste el volumen
 26. Detener la reproducción
- Zona posterior (no se utiliza)
27. Cambie siguiente fuente trasera
 28. Reproducción / Pausa
 29. Pista anterior / siguiente
Retroceso rápido / avance (pulsaciónlarga)

Control Remoto

Notas de control remoto utilizando

- 1) Apunte el control remoto hacia el sensor remoto de la unidad.
- 2) Retire la batería del mando a distancia o insertar un aislante de la batería si la batería no se ha utilizado durante un mes o más.
- 3) No guarde el mando a distancia bajo la luz solar directa o en un ambiente de alta temperatura, o puede no funcionar correctamente.
- 4) La batería puede funcionar durante 6 meses en condiciones normales. Si el control remoto no funciona, cambiar la batería.
- 5) Utilice "en forma de botón" pila de litio "CR2025" (3V) sólo.
- 6) No recargue, desarme, caliente ni exponga la batería al fuego.
- 7) Inserte la batería en la dirección correcta de acuerdo con el (+) y (-).
- 8) Guarde la batería fuera de alcance niños puede ser peligroso si se ingiere. Para evitar el riesgo de accidente.

Batería Desinstalar

Deslice hacia afuera la bandeja de la batería en la parte inferior de la parte posterior del mando a distancia.

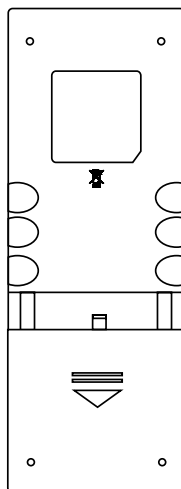

Tirón

Instale la batería

Utilice CR2025 batería de litio de botón (3V) "solamente. Inserte la batería en la bandeja de la batería con la dirección correcta de acuerdo con el (+) y (-) polos.

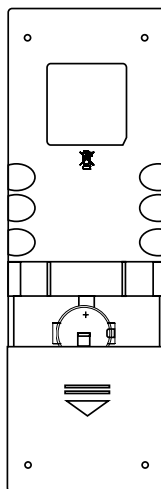

Empuje

Encender / Apagar el Poder

1. Pulse el mando [VOL] para encender la unidad.
La unidad volverá a la última fuente utilizada antes de la radio está apagada.
2. Cuando está encendido, pulse la rueda [VOL] en "Modo de espera" la unidad.
3. Cuando está encendido, mantenga pulsado el mando [VOL] para apagar la unidad.

Mudo

Pulse el mando [VOL] para silenciar el sonido.

Nota:

- Al pulsar el mando [VOL] o ajustar el volumen será anular el silencio.

Ajuste el volumen

Gire el mando [VOL] para aumentar o disminuir el nivel del volumen.

El rango de ajuste del volumen es de 0 a 50.

Jugar Selección de Origen

1. Pulse el botón [] en el panel para mostrar el menú de fuente principal.
2. Toque el icono deseado en la parte inferior de la pantalla para entrar en el modo de trabajo correspondiente, tales como discos, Navi, Radio, etc.
Arrastre hacia la izquierda / derecha para desplazarse.

Cuando Vehículo se Pone en Reversa

Si se conecta la cámara de retrovisión, la unidad cambia automáticamente a la fuente de la CÁMARA durante la conducción en marcha atrás. La unidad vuelve a la fuente anterior después de que el vehículo ha sido sacado de reversa.

Cuando Freno de Estacionamiento Aplicado

1. Si el cable "PRK SW" está conectado al interruptor del freno de mano, la pantalla de vídeo del monitor TFT estará controlado por la conducción fuentes de vídeo de estado, configuración del sistema de entrada.
2. Cuando el coche se está moviendo hacia adelante, y se reproduce una fuente de vídeo, la pantalla mostrará una advertencia de aviso y una pantalla en blanco. La pantalla de advertencia será evitar que el conductor viendo las imágenes.

Fondo de Pantalla

1. Largo pulse el área en blanco del menú principal.



2. Seleccione una fuente de:
[Galería]: para visitar la galería de almacenamiento portátil.
[Fondos de pantalla animados]: para mostrar los fondos de pantalla con animación almacenada en la unidad. Arrastre hacia arriba / abajo para desplazarse para mostrar los fondos de pantalla con animaciones almacenadas en la unidad. Arrastre hacia arriba / abajo para desplazarse.
[Fondos de pantalla]: para mostrar las imágenes guardadas en la unidad. Arrastre hacia la izquierda / derecha para desplazarse
3. Seleccione la imagen que desee para ver, tocar [Establecer fondo de pantalla] o [OK] para confirmar la selección.

Menú Principal

Pulse el botón [] en el panel para acceder al menú principal fuente.



1. Indicador de almacenes móviles.
2. Sostenga y arrastre hacia abajo para mostrar las notificaciones.
3. Indicador de señal inalámbrica y el tiempo.
4. Entre en el menú configuración.
5. Mostrar lista de aplicaciones.
6. El acceso navegador de web.
7. AV apagado.
8. Barra de fuente del AV sistema del coche:
Toque y mantenga presionado el centro de la barra y arrastre hacia la izquierda / derecha para mostrar más íconos.
Toque el icono deseado para acceder al modo correspondiente.

Menú Aplicaciones

Toque [] para acceder al menú de aplicaciones.

1. EN COCHE
Mostrar las aplicaciones AV de coches.
2. APPS
Mostrar las aplicaciones Android instaladas.
3. WIDGETS
Mostrar las aplicaciones widget.
En el menú de la lista, arrastre hacia la izquierda / derecha para desplazarse.
Toque y mantenga presionado un icono durante más de 2 segundos para añadir acceso directo al escritorio. Para eliminar el acceso directo, mantenga y arrastre a la [] en la parte inferior, y la liberación después de que se vuelve roja.
Toque el [] botón en el panel para salir.

Inserte un Disco

Inserte un disco en la ranura, y la unidad cambiará al modo de disco de forma automática.

Notas:

- Confirme si hay un disco en la unidad antes de insertar otro.
- La unidad saldrá fuente de reproducción actual y entrar en el modo DVD cuando se inserta un disco.
- Se admiten los siguientes formatos de disco: CD-R, CD-RW, DVD-R, DVD + R, DVD-RW, DVD + RW.

Expulsar el disco

Prensa [] en el panel para expulsar el disco.

- Notas:
- Después de expulsar el disco, la unidad vuelve a otra fuente de forma automática.
 - Si el disco no se quita de la unidad dentro de los 10 segundos, el disco se volverá para evitar daños accidentales.

Repetir el Disco

Cuando se inserta un disco, la pantalla mostrará el mensaje "Loading...". Para MP3/WMA o un disco con archivos mixtos, tiempo de lectura puede exceder de 1 minuto.

Menú de repetir el DVD

Durante la reproducción, toque la pantalla (excepto la esquina superior izquierda) para mostrar los botones de control.

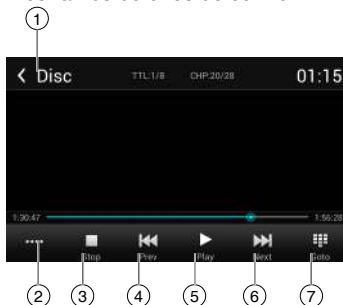

1. Regreso al menú de inicio
2. Mostrar más botones de control
3. Detener la reproducción
4. Capitulo anterior
Retrosceso rápido (persa larga)

Operacion Disco

5. Jauga / Pausa
6. Capítulo siguiente
Avance rápido (persa larga)
7. Para entrar en el menú de búsqueda

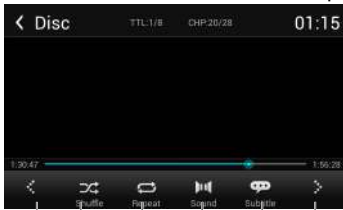

8. Página anterior de botones de control
9. Reproducción aleatoria
10. Reproducción repetida
11. Seleccione el canal de audio
12. Seleccione el idioma de subtítulos
13. Página siguiente de botones de control

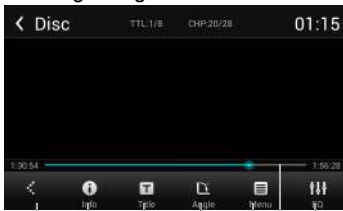

14. Mostrar información de DVD
15. Mostrar título DVD
16. Seleccionar el ángulo de visión
17. Mostrar menú DVD
18. Barra de progreso
19. Entre en el menú EQ

Repetición De CD

Inserte un CD en la ranura del disco y la unidad leerá el disco. En algunos discos, se tendrá que elegir de música / vídeo / fotos para la reproducción.

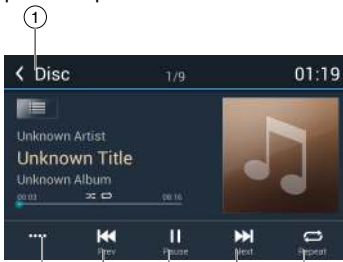

1. Regreso al menú de inicio
2. Mostrar más botones de control
3. Pista Anterior
Retrosceso rápido (pulsación larga)
4. Reproducción / Pausa
5. Pista siguiente
Avance rápido (pulsación larga)
6. Repetición de la reproducción

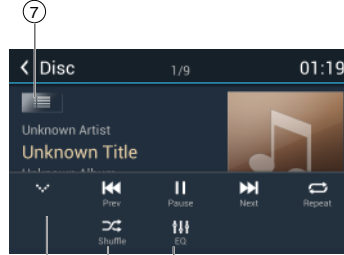

7. Mostrar lista de archivos
8. Ocultar la segunda línea de botones de control
9. Reproducción aleatoria
10. Entre en el menú EQ

Reproducción Disco mixto

Cuando inserte un disco mixto, la unidad leerá el disco y mostrar la lista de archivos. En algunos discos, es necesario elegir Music / Video / Foto reproducir.



1. Regreso al menú de inicio
2. Mostrar lista de música
3. Mostrar lista de vídeos
4. Mostrar lista de fotos
5. Lista de archivos / carpetas
Arrastre la lista hacia arriba / abajo para desplazarse.
Toque un nombre de archivo para visitarla.
6. Entre en el menú de búsqueda

Operacion Disco

Cuando vea una fotografía, toque la pantalla (excepto la esquina superior izquierda) para mostrar los botones de control.

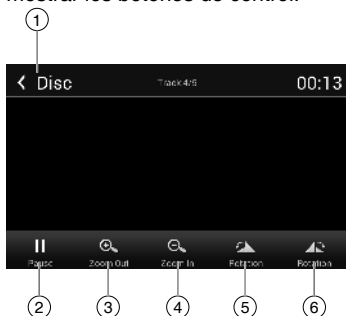

1. Regreso al menú de inicio
2. Reproducción / Pausa
3. Alejar
4. Acercar
5. Gire hacia la izquierda
6. Girar a la derecha

* La reproducción de vídeo / audio de referencia de reproducción de DVD / CD.

Detener la reproducción temporal

1. Durante la reproducción, presione **II** para pausar la reproducción. El sonido se silenciará.
2. Prensas **▶** para continuar con la reproducción

Seleccionar deseado de pista / capítulo

Prensas **◀** or **▶** Pulso párrafo Continuar Con La Reproducción.

Avance / retroceso rápido durante la reproducción

Pulse y mantenga pulsado **◀** or **▶** botón para ayunar o retroceder durante la reproducción. Durante la operación de avance o retroceso rápido, se silenciará el volumen.

Repetición

Durante la reproducción, pulse **↺** botón en la pantalla para seleccionar la reproducción repetida.

- El ajuste predeterminado es off.

Nota:

Si no selecciona Repetir, cuando toda la reproducción del disco o título ha terminado, el sistema se detendrá. Si ningún otro control, después de 5 minutos la unidad se convertirá en el modo de espera

Reproducción aleatoria de pistas (por CD/VCD/MP3/WMA solamente)

Puede reproducir todas las pistas en orden aleatorio.

1. Durante la reproducción, pulse el botón **[↻]** en la pantalla para seleccionar la reproducción aleatoria.
2. Presione de nuevo para seleccionar la reproducción normal.

Búsqueda

Para DVD / VCD:

1. Toque [Ir a] en la barra de control.
2. Introduzca el número de capítulo.
3. Toque [OK] para confirmar.

Para un disco mixto:

1. Toque el icono **[🔍]**.
2. Ingrese el nombre del archivo.
3. Pulse [Hecho] para confirmar.

DVD Audio Seleccioneio

Prensa **[▶▶]** botón para seleccionar el idioma de audio para escuchar si el DVD tiene múltiples idiomas de audio.

VCD Audio Seleccione

Prensa **[▶▶]** botón para seleccionar el canal de audio para escuchar (L, R, estéreo).

DVD Subtítulo Seleccione

Prensa **[🗨️]** botón para seleccionar el idioma de los subtítulos para mostrar si el DVD tiene subtítulos en varios idiomas.

DVD Título Seleccione

Toque **[T]** para mostrar el título o la lista de capítulos, toque el título que desea reproducir.

Operaciones de la radio

Seleccione [Radio] en el menú principal para acceder al modo de radio.



1. Regreso al menú de inicio
2. Lista de estaciones preestablecidas
3. Frecuencia actual
4. Estaciones preseleccionadas de banda actual
Toque 1 ~ 6 para escuchar una emisora presintonizada.
5. Mostrar más botones de control
6. Tune hacia atrás
Auto sintonía hacia atrás. (pulsación larga)
7. Buscar y almacenar las emisoras memorizadas automáticamente
8. Tune adelante
Auto tune adelante. (pulsación larga)
9. Interruptor Banda





10. Ocultar la segunda línea de botones de control
11. Mostrar opciones de RDS
12. Guardar emisoras manualmente
13. Para recibir las emisoras de radio locales / distantes
14. Estación de Goto mediante la introducción de frecuencia
15. Entre en el menú EQ

Seleccióne un Radio Band



Toque el botón [] para seleccionar una banda de radio entre FM1, FM2, FM3, AM1 y AM2.

Sintonía Manual

Durante la sintonización manual, la frecuencia cambiará en pasos.

Toque la [] o [] botón en la barra de operación para sintonizar una emisora menor / mayor.

Sintonización automática

Sostenga el [] o [] botón en la barra de operación durante más de 2 segundos para buscar una estación inferior / superior.

Para detener la búsqueda, repita la operación anterior o presione otros botones con función de radio.

Nota:

Quando se recibe una emisora, la búsqueda se detiene y se juega la estación.

Guardado automático

Sólo las emisoras con señales suficientemente potentes se detectarán y se almacenan en la memoria.

Para iniciar la búsqueda automática de emisoras, toque la [] botón en la barra de operaciones.

Para detener la memorización automática, pulse otros botones con función de radio.

Nota:

Después de la memorización automática, se sobrescribirán las emisoras almacenadas anteriores.

Manual archivar

1. Cuando se ha detectado una estación de radio espera, toque [] botón en la barra de operación para mostrar la estación storelist preestablecido.
2. Toque para seleccionar un elemento de la lista para almacenar la emisora actual en la memoria.
3. Toque la parte superior izquierda de la pantalla para salir.

Operaciones de La Radio

Recall the Stored Stations

Método 1:

Toque el 1 ~ 6 a la izquierda de la pantalla para escuchar la emisora de la banda actual.

Método 2:

1. Tocar [ Botón] en la pantalla para mostrar la lista de emisoras memorizadas.
2. Seleccione una banda
3. Toque una estación en la lista para escuchar.
4. Toque la parte superior izquierda de la pantalla para salir.

Búsqueda local

Cuando la búsqueda LOCAL está activada, se pueden recibir sólo las estaciones de radio con una fuerte señal de radio.

Para abrir la función LOCAL, toque [••••] botón en la barra de la operación, a continuación, toque la [] botón para seleccionar "Loc" or "DX".

Nota

El número de estaciones de radio que se pueden recibir disminuirá después de la búsqueda de modo Loc está encendido.

Tecla de búsqueda

Toca [] botón en la barra de operación para mostrar el menú de búsqueda clave. Toque el teclado para introducir la frecuencia, pulse [OK] goto la estación directamente.



Toca [] para borrar todos los dígitos.

Operation de SD/USB

Uso de una tarjeta SD

1. Abra la tapa de la ranura de la tarjeta, inserte una tarjeta SD en la ranura correspondiente, la unidad se cargue los archivos de forma automática.
2. Para extraer la tarjeta, primero deberá seleccionar otra fuente, a fin de evitar daños en la tarjeta, empuje la tarjeta ligeramente, y quitar la tarjeta después de que salga.

El uso de dispositivos USB

1. Conecte el dispositivo USB al cable USB. Al conectar un dispositivo USB, la unidad leerá los archivos de forma automática.
2. Para retirar el dispositivo USB, primero debe seleccionar otra fuente, con el fin de evitar dañar el dispositivo USB.

Reproducción de Música

Seleccione [Música] en el menú de aplicaciones, la unidad mostrará toda la música de los almacenes móviles.

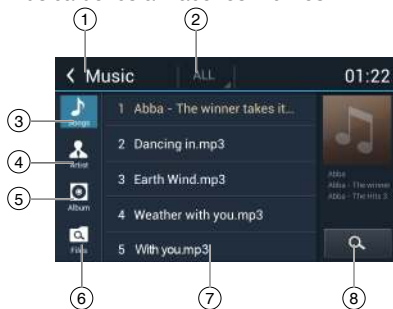

1. Regreso al menú de inicio
2. Seleccione la fuente de archivo
3. Enumerar los archivos por nombre de canción
Toque una canción para iniciar la reproducción.
4. Enumerar los archivos por artista
5. Enumerar los archivos por álbum
6. Mostrar las carpetas
7. Ventana Lista Arrastre hacia arriba / abajo para desplazarse. Toque un elemento para seleccionarlo.
8. Entre en el menú de búsqueda. List the files by album

Operation de SD/USB

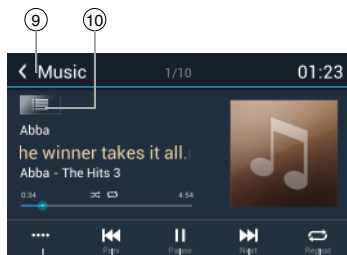

9. Vuelva al menú de inicio
10. Menú Mostrar lista
11. Mostrar más botones de control
12. Pista anterior Retroceso rápido (pulsación larga)
13. Reproducción / Pausa
14. Siguiente pista Avance rápido (pulsación larga)
15. Reproducción repetida

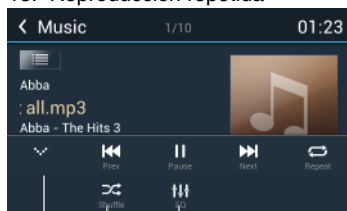

16. Ocultar la segunda línea de botones de control.
17. Reproducción aleatoria
18. Entre en el menú EQ.

Jugar/Pausa

Quando se reproduce, pulse [||] button to pause, and the sound will be mute. botón para hacer una pausa y el sonido se silenciará. Presione el botón [▶] para reproducir.

Anterior Siguiente pista

Presiona ◀◀ or ▶▶ botón para ir a la pista anterior o siguiente.

Avance rápido o retroceso

Press and hold ◀◀ or ▶▶ button to fast backward / forward.

Seleccionar música por artista

1. Toque [Artist] a la izquierda de la pantalla.
2. Toque un artista que aparece en la lista.
3. Seleccione una canción para reproducirla.

Seleccionar música por álbum

1. Toque [Albums] a la izquierda de la pantalla.
2. Toque un álbum que aparece en la lista.
3. Seleccione una canción para reproducirla.

Seleccione Música por nombre de canción

1. Toque [Song] a la izquierda de la pantalla.
2. Seleccione una canción para reproducirla.

Reproducción de vídeo

Seleccione [Video] en el menú de aplicaciones, la unidad mostrará todos los archivos de vídeo en los almacenen. Durante la reproducción, toque la pantalla (excepto la esquina superior izquierda) para mostrar los botones de control.

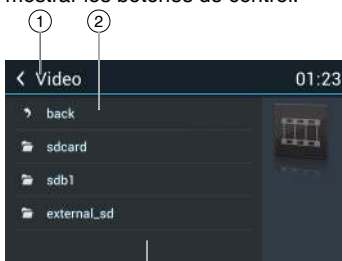

1. Regreso al menú de inicio
2. Volver
3. La lista de carpetas / archivos
Arrastre hacia arriba / abajo para desplazarse, toque para acceder.

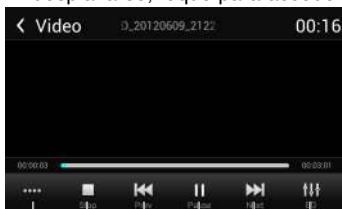

- 4 5 6 7 8 9

Operation de SD/USB

- Mostrar más botones de control
- Detener la reproducción
- Capítulo anterior
Retrosceso rápido (pulsación larga)
- Capítulo siguiente
Avance rápido (pulsación larga)
- Entre en el menú EQ

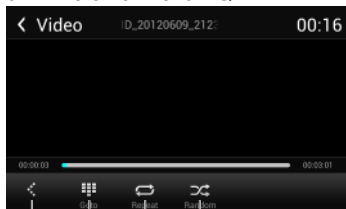

- Mostrar la página anterior de botones de control
- Entre en el menú de búsqueda
- Reproducción repetida
- Reproducción aleatoria Random play

Notas

- Disconnect USB storage devices from the unit when not in use.*
- Utilice un cable opcional para conectar el reproductor de memoria USB de audio / USB como cualquier dispositivo conectado directamente a la unidad sobresaldrá hacia fuera de la unidad y puede resultar peligroso.*
- No utilice productos no autorizados.*

El uso de un teléfono móvil Android como un dispositivo de almacenamiento USB

Si desea utilizar su teléfono móvil Android como un dispositivo de almacenamiento USB.

- Conecte el teléfono móvil Android a la unidad mediante un cable USB.
- Tipo de conexión Set USB de su teléfono móvil para "Montar tarjeta SD".
 - * Si selecciona "Sólo carga", no va a ser reconocido por la unidad.
- En el menú de configuración de la unidad, seleccione "Storage", y luego "disco USB Mount".

Operaciones de Galería

1. Seleccione [Gallery] en el menú APPS.
2. Seleccione una galería para mostrar la lista de imágenes.



3. Toque para poder verla.



Arrastre hacia la izquierda / derecha para desplazarse.

Toque la esquina superior derecha para borrar la foto.

Toque la esquina superior izquierda hacia atrás.

Operaciones de Bluetooth

El Bluetooth le permite utilizar su coche sistema integrado de audio para la comunicación del teléfono móvil o de música inalámbrico de manos libres. Algunos teléfonos móviles Bluetooth tienen las características de audio, y algunos reproductores de audio portátiles compatibles con la función Bluetooth. Este sistema puede reproducir datos de audio almacenados en un dispositivo de audio Bluetooth. El estéreo de automóvil con Bluetooth será capaz de recuperar los contactos de la agenda telefónica, llamadas recibidas, llamadas realizadas, llamadas perdidas, llamadas entrantes, llamadas salientes y escuchar música perdida.

Notas:

- *Este sistema no funcionará o puede que no funcione correctamente con algunos reproductores de audio Bluetooth.*
- *La unidad no puede garantizar la compatibilidad de todos los teléfonos móviles junto con la unidad.*
- *La reproducción de audio se establece en el mismo nivel de volumen según lo establecido durante la llamada telefónica. Esto puede causar problemas, si el nivel de volumen extremo se establece durante la llamada telefónica.*

Touch [BT Phone] on the main menu to enter Bluetooth Phone mode.

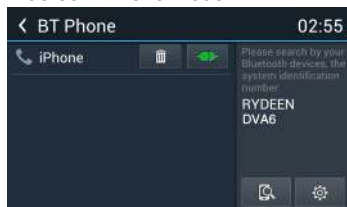

1. Si la función Bluetooth de la unidad está apagada, la unidad le pedirá que vuelva a encenderlo.
(Ajuste por defecto está activado)
2. Encienda la función Bluetooth de su teléfono móvil.
3. Buscar nuevos dispositivos Bluetooth en el teléfono. Seleccione el nombre del modelo de la lista de emparejamiento en el teléfono móvil e introduzca la contraseña (la contraseña por defecto: 0000)

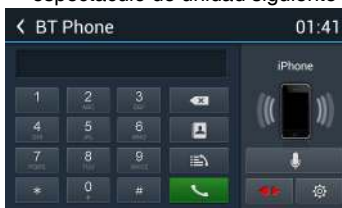

O toca [] botón en la pantalla para buscar dispositivos Bluetooth móviles.

Después de conectar con éxito, el espectáculo de unidad siguiente menú.





Hacer una Llamada

• Marcar número

1. Introdúzca los números de dígito-teclas en la pantalla.
Toca [] para borrar los dígitos.
2. Toca [] botón para marcar.
3. Toca [] botón para terminar la llamada.



• Answering a call

Puede responder a una llamada entrante pulsando el [] boton.
Toca [] boton para rechazar una llamada.





• Disconnect

To disconnect a paired device, touch [Disconnect] button.

Operaciones Bluetooth

LLlamada de Phonebook

1. Toca [] botón para mostrar la guía telefónica.
2. Seleccione un número para seleccionar y tocar [] botón para llamar fuera.
3. Toca [] para buscar un nombre de contacto.

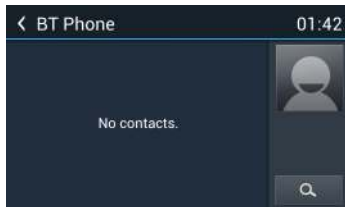

Historial de llamadas

Acceso historial de llamadas al tocar [] button.



Then select a number from Dialed/Missed/Received calls.

Bluetooth Audio Streaming

Que es audio streaming?

La transmisión de audio es una técnica para transferir datos de audio de forma que pueda ser procesado como un flujo regular y continuo. Los usuarios pueden escuchar la música de su reproductor de audio externo a su equipo estéreo del coche de forma inalámbrica y escuchar las pistas a través de los altavoces del coche. Por favor, consulte con su distribuidor más cercano para obtener más información sobre el producto del transmisor de transmisión inalámbrica de audio ofrecido.

PRECAUCIONES

Por favor, evite usar el teléfono móvil conectado mientras la transmisión de audio, ya que esto puede causar ruido o el sonido para cortar y salir en la reproducción.

La transmisión de audio puede o no puede reanudar después de teléfono de interrupción, ya que esto depende de su teléfono móvil.

Toque el botón [BT Music] para reproducir música en su teléfono móvil.



: Pista anterior

: Jugar/Pausa

: Siguiente pista

Ajustes de Bluetooth

Toca [] botón para mostrar el menú de ajuste Bluetooth.



3G APN Ajustes

Nota:

Póngase en contacto con el fabricante para los últimos dispositivos 3G compatibles.

Conjunto de usuarios de la APN para acceder a Internet.

1. Inserte el dongle 3G.

2. Elegir [] en el menú principal para entrar en la interfaz de configuración.

3. Haga clic en [Conexiones inalámbricas y redes] para introducir la configuración inalámbrica y de red y haga clic en [more ...].

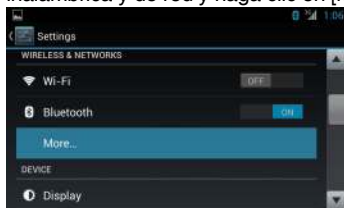

4. Haga clic en [Mobile networks] para entrar en la configuración de redes móviles.



5. Haga clic en el [Access Point Names].

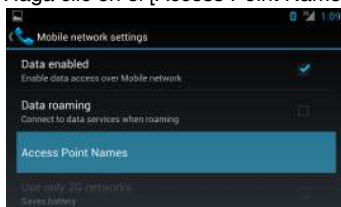

6. Presione el [] botón en el panel frontal y, a continuación, haga clic en el botón [New APN].



7. Debe configurar las siguientes opciones: Name, APN, MCC, MNC.

Toque el cuadro de diálogo para mostrar el teclado, y de entrada el nombre que quieras

APN de acuerdo con el operador para determinar.

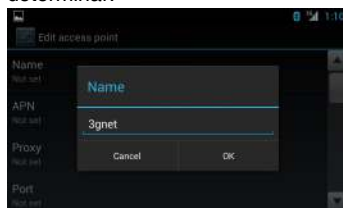

La unidad detectará el módulo 3G para determinar el MCC y MNC.

8. A continuación, pulse el [] botón y haga clic en el botón "Save".

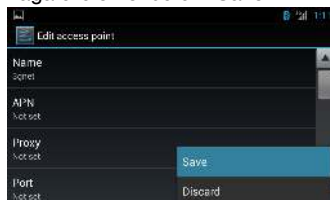

9. Seleccione la APN, icono 3G aparece en la esquina superior derecha de la barra de tareas.

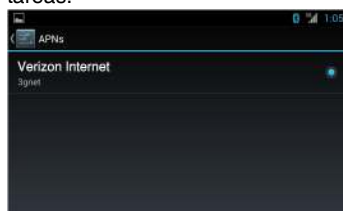

Configuración de Wi-Fi

Esta unidad apoya en general la siguiente: 8188cu realtek, 8188eu.

1. Conecte el dongle WiFi a la unidad. Toque el [] icon on the main menu para entrar en el menú de ajustes y activar la función Wi-Fi (si es necesario).

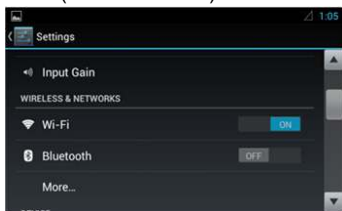

2. Toca [] para acceder al menú configuración WiFi.

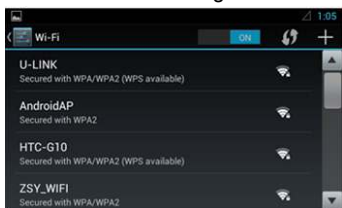

3. Toque un punto de acceso WiFi disponible.



4. Toque [] and input the password, introduzca touch [Connect] to confirm.



5. Después de conectar con éxito, el [] aparece el icono en la esquina superior derecha de la pantalla. Ahora se puede acceder a Internet.

Crear Wi-Fi Hotspot

El usuario puede utilizar la unidad para crear un punto de acceso Wi-Fi personal. Todo su otra Wi-Fi habilitado dispositivos serán entonces capaces de conectarse a este punto de acceso y compartir la conexión a internet primaria.

1. Conecte el dongle Wifi y 3G a los puertos USB en la parte posterior de la unidad. Consulte "Conexiones de dispositivos".
2. Toque el [] icono en el menú principal, y arrastre hacia abajo a "Conexiones inalámbricas y redes".

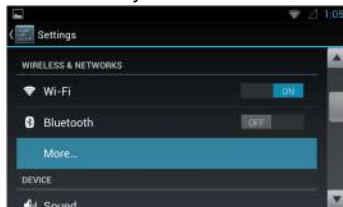

3. Seleccione "Más ...".

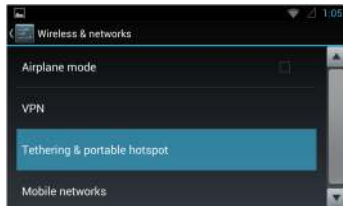

4. Touch "Anclaje a red y zona Wi-Fi".



5. Toque "hotspot Wi-Fi portátil".



Después de configurar hecho, puede tocar "Configurar zona Wi-Fi" para modificar los ajustes.

Si el dispositivo no se puede conectar al punto de acceso Wi-Fi:

1. Check the Wi-Fi network.

El  icono aparecerá en la parte superior izquierda de la pantalla después de establecer con éxito. Si no es así, compruebe la conexión dongle Wi-Fi y la configuración de la zona activa.

2. Comprobar la red 3G.

Si el indicador de señal  en la parte superior barra de tareas se vuelve gris, la red no está disponible, compruebe la conexión de dongle 3G y ajustes 3G.

3. Asegúrese de introducir la contraseña correcta.
4. Puede haber demasiados dispositivos conectados al punto de acceso

Visite el sitio Web

Para acceder a Internet, debe setup "Conexiones inalámbricas y de red" en el menú de ajustes del sistema.

Seleccione  en el menú principal para acceder a un sitio web. Touch the dialog box on the upper side of the screen to show keypad. Input the website address, and touch [Go] to visit it. Drag the web page to scroll.

E-mail

Seleccione [E-mail] o cualquier otro software de correo en el menú de aplicaciones.

Primero debe configurar una cuenta o iniciar sesión en una cuenta existente. Ingrese su dirección de correo electrónico y contraseña. A continuación, puede enviar / recibir mensajes de correo electrónico a través de la unidad.

Operaciones de Navegación

Para navegar por la unidad, sólo tiene que seleccionar el programa de navegación que desee en el menú principal. A continuación, desplácese por la pantalla táctil.

Operaciones AUX

Seleccione [Aux In 1] en el menú principal para visitar dispositivo auxiliar frontal y seleccione [AUX IN 2] para entrar en el dispositivo auxiliar trasero.

Control del Volante

Seleccione [SWC] en el menú principal para acceder al menú de configuración de SWC.

1. Toque los botones numéricos para seleccionar un botón de SWC.





2. Seleccione una función.
3. Presione cada botón individual control del volante para cada función correspondiente.
4. Toque [Estudio] para programar.
5. Una vez que se ha programado el último botón de control del volante, las funciones se guardan y la programación va a terminar.
6. Pulse [Cambiar] para restablecer la programación. Select a function.

i-Mode (Siri) Función

1. Active la función Bluetooth de la unidad y el teléfono inteligente.
Asegúrese de que el smartphone tiene acceso a Internet (iPhone 4S, iPhone 5, iPhone 5S, IPA, Samsung Galaxy, etc.)
2. Encienda el 'Siri' aplicación de iPhone / iPad o aplicación 'Talk Asistente' de los teléfonos Android.
3. Vincule su teléfono a la unidad a través del módulo Bluetooth.4
Toce [] para seleccionar i-Mode.
5. Cuando se habla a través del micrófono externo de la unidad, las señales de voz se transferirán al teléfono.
El teléfono tratará los datos y la búsqueda de la información relativa a la memoria local o de Internet, a continuación, transferir el resultado a la unidad.





Google Calendar Configuration

1. Asegúrese de que la red está disponible, consulte la <Internet>.
2. Toque [] icono en el menú principal, seleccione [DATE and TIME] en el menú de configuración, una continuación, establecer hora local correcta.
3. Toque [] icono en el menú principal para acceder al menú de aplicaciones y seleccione "APPS".

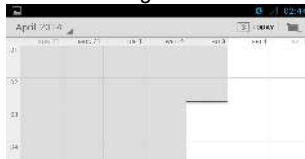

Seleccione el icono del calendario para visualizar el siguiente menú.



Toque el  icono en la esquina superior derecha, la unidad aparecerá el siguiente menú cuando se utiliza el calendario por primera vez.

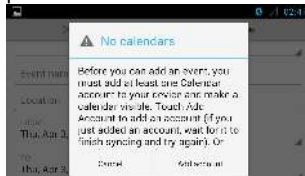

Toque "Add account".

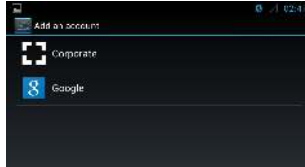

Seleccione "Google".

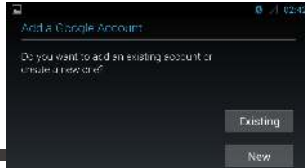

Otro Modo

Si desea establecer una nueva cuenta, please touch [New].

Si desea utilizar una cuenta existente, por favor pulse [existente].

Después de seleccionar "existente", la entrada de su cuenta de correo y contraseña. A continuación, toque [▶].

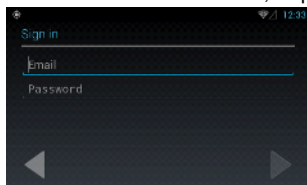

Toque [OK] botón para confirmar

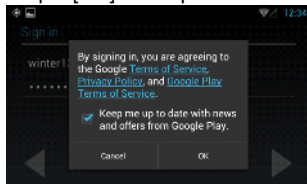

Toque [▶] para finalizar la configuración.

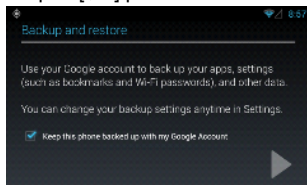

4. Seleccione Calendario en el menú APPS para mostrar el calendario y las modalidades. Usted puede seleccionar una fecha para ver los detalles.

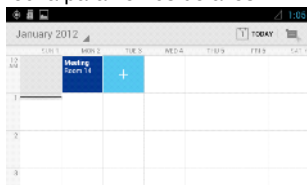

Para agregar un nuevo evento, toque la  icono en la esquina superior derecha, o toque [+] icono en el área en blanco.

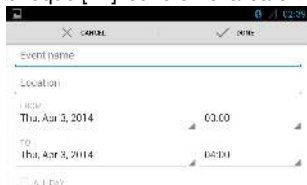

Eliminar cuenta Gmail

1. Toque [] icono en el menú principal para acceder al menú de configuración, se deslizan por la pantalla para encontrar "Google".

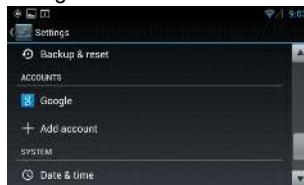

2. Toque [Google], si ha iniciado sesión en una cuenta de google antes, aparece la dirección.

Seleccione el correo electrónico para mostrar los detalles.

Presione el [] botón en el panel frontal para que aparezca el submenú.

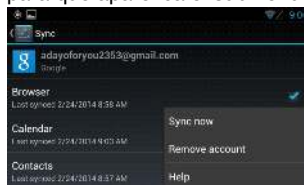

Seleccione "Eliminar cuenta" para eliminar esta cuenta.

Ajustes del sistema

Seleccione [] en el menú principal para entrar en el modo de configuración.

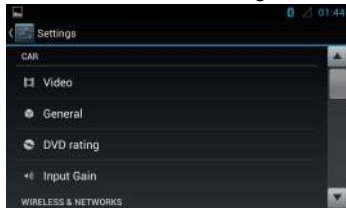

COCHE

Vídeo

Opción de entrada de vídeo: Seleccione el modo de entrada de vídeo

Opción de cámara trasera: Seleccione el modo de visualización de la cámara trasera.

General

Iluminación: elija el botón de luz de fondo.

Radio Región: Elige una región de radio.

Alcance radio: elija la radio Frecuencia: local o distancia.

Blackout: Elija apagón fuera de la pantalla, 10s o 20s.

Beep: Turn on or off button beep sound.

Calibración: Para calibrar la pantalla.

DVD clasificación

Calibración: Para calibrar la pantalla de DVD audio: Elija el idioma de audio de DVD.

Subtítulo de DVD: DVD Elija el idioma de los subtítulos.

Menú del disco: Seleccione el idioma del menú de DVD.

Fijar contraseña: Para establecer la contraseña de calificación.

Entrada de contraseña de 4 dígitos, pulse [✓] para confirmar, touch [DEL] to delete a number inputted. Touch [X] to exit.

Para configurar el nivel de clasificación: Clasificación nivel.

Kid safe, G, PG, PG-13, PG-R, R, NC-17, Adult.

Ganancia de entrada

Elija el volumen de entrada de ganancia de cada fuente.

Conexiones inalámbricas y redes

Para configurar la configuración inalámbrica, como Wi-Fi, VPN, la red 3G.

* Para la configuración 3G APN, consulte "Internet".

APARATO

Para configurar el sonido, la pantalla y el almacenamiento, la gestión de aplicaciones.

PERSONAL

Para los servicios de instalación de Ubicación, Seguridad y Idioma y teclado, etc.

CUENTAS

Accounts management.

SYSTEMAS

Para configurar la fecha, hora y accesibilidad, etc.

Ajustes de sonido

Seleccione [EQ] en el menú para acceder al modo de ajuste de sonido.

Toque para seleccionar un ecualizador preajustado en la parte superior de la pantalla del Flat, Pop, Usuario, Techno, Rock, Clásica y Jazz.

Toque [◀] o [▶] para ajustar el nivel, la frecuencia central y el Q de bajo / medio / Treble.



Toque [🎛️] para acceder al menú de ajuste de potenciómetro / equilibrio / Subwoofer.

Toque [◀] o [▶] al balance de configuración, toque [▲] o [▼] configurar Fade.



Sub Woofer

Sub woofer: Activar / desactivar la reproducción de sub woofer.

Filtro del altavoz de subgraves: Toque [◀] o [▶] para seleccionar subwoofer Filtro.

Nivel del altavoz de subgraves: Touch [◀] o [▶] para ajustar el nivel del subwoofer.

Notas de conexión

- Esta unidad está diseñada para ser utilizada en un vehículo con una batería de 12 voltios y con conexión a tierra. Antes de instalar esta unidad en un vehículo recreativo, un autobús o un camión, asegúrese de que el voltaje de la batería es adecuada para esta unidad que se utilizará, en caso contrario, tiene un transformador instalado por un profesional para convertir la tensión de salida de 12V.
- Para evitar cortocircuitos en el sistema eléctrico, asegúrese de que el cable negativo de la batería se desconecta antes de la instalación.
- Para evitar cortocircuitos en el cableado y perjudicial para la unidad, asegure todos los cableados con abrazadera de cable o cinta adhesiva. Ruta de los cableados en un asegurado, fuera de lugar calefacción sin tocar ninguna pieza móvil, como palanca de cambio, freno de mano, y rieles de los asientos para evitar que el aislamiento de los cables que se están fundiendo / desaparecido.
- No pase el cable de alimentación de color amarillo a través del agujero de instalación en el compartimiento del motor y se conectan a la batería del coche. De lo contrario, se puede producir una alta posibilidad de cortocircuito graves al sistema eléctrico.
- Si es necesario sustituir el fusible, reemplace por un fusible 15A. El uso de ningún fusible o un fusible con un amperaje inadecuado puede causar daños a la unidad o un posible incendio. Si un fusible adecuado está instalado y los problemas persisten, póngase en contacto con su distribuidor local o instalador.
- NO conecte otros equipos con la batería del coche para evitar el sobrecalentamiento de la batería.
- Por favor, asegúrese de que todas las conexiones de los cables y los cables de los altavoces están bien aisladas. De lo contrario, esta unidad puede ser dañado por un cortocircuito.
- Si no hay un ACC disponible, por favor conecte el cable ACC a la fuente de alimentación con un interruptor.
- Si se ha conectado un amplificador de potencia externo, por favor, no conecte el cable P.CONT al cable de alimentación del amplificador de energía externa, de lo contrario, la chispa eléctrica u otros daños pueden resultar.
- Nunca conecte a tierra la salida de los altavoces para evitar el daño al amplificador de potencia incorporado.

Conexiones del dispositivo

Conexion del freno de estacionamiento

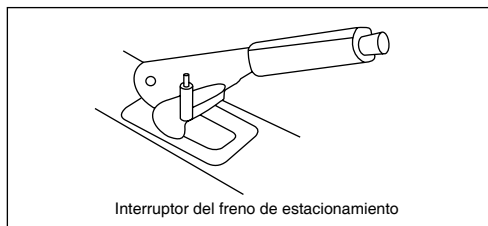
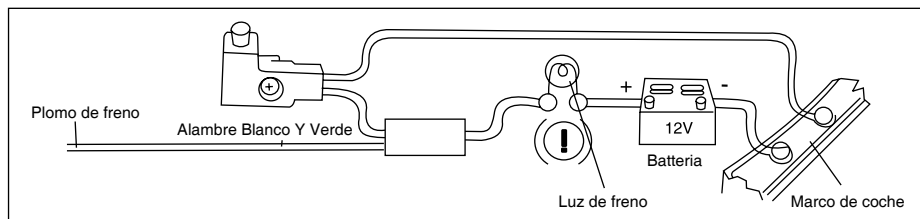

Retroceder Conexiones de la cámara

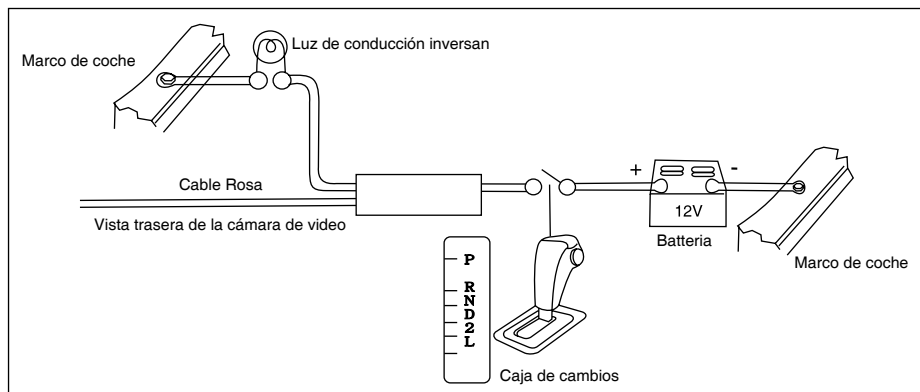

Conexiones del dispositivo

Diagrama de cableado

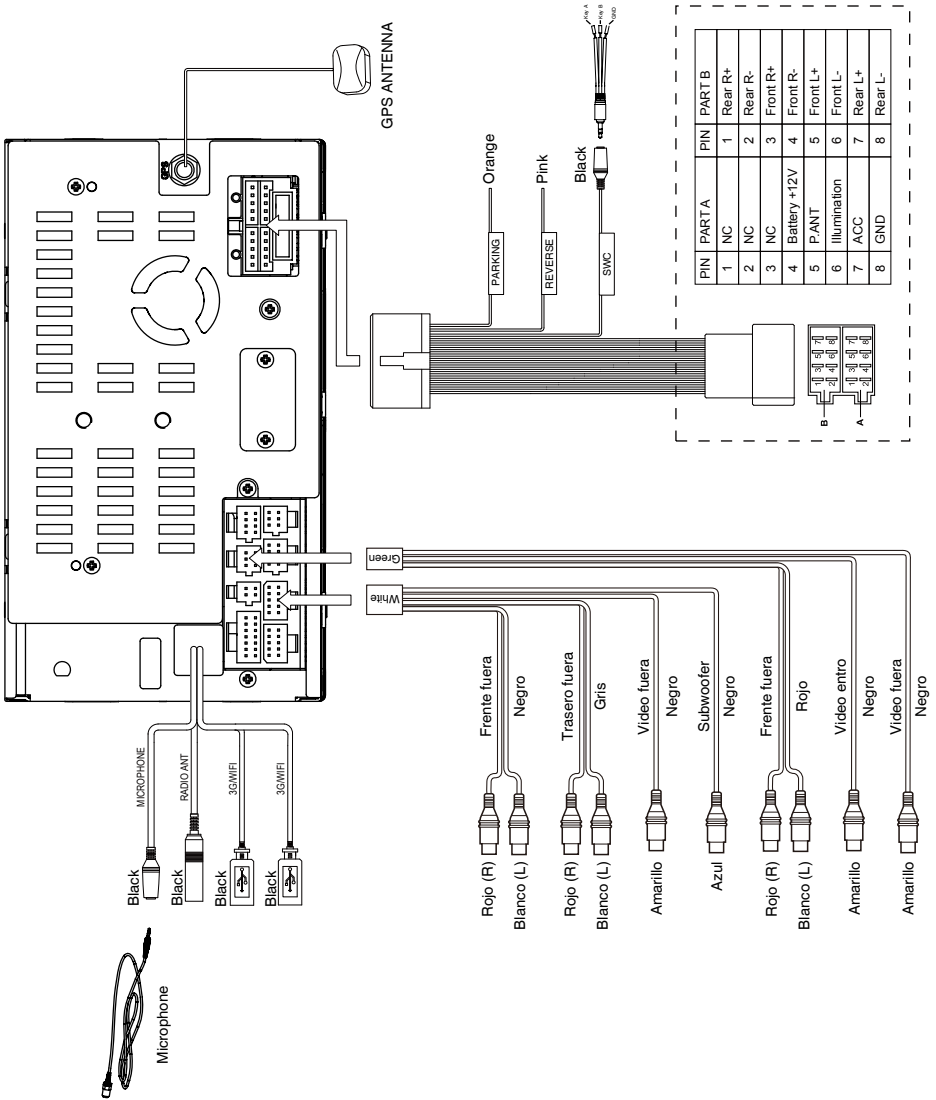

Solucion de problemas

La siguiente lista puede ayudarle a solucionar los problemas que puedan surgir al usar la unidad. Antes de consultarla, revise las conexiones y siga las instrucciones del manual de usuario.

| Problema | Causa posible | Solución |
|---|--|--|
| General | | |
| La unidad no se enciende | Ignición del coche no está encendido. El cable no está conectado correctamente. El fusible está quemado. | Gire la llave del coche en la ignición. Compruebe la conexión del cable. Reemplace el fusible con un fusible nuevo de la misma capacidad. |
| No hay sonido | El volumen está ajustado al mínimo o la función de silencio está perendido. | Compruebe el volumen o cambiar la función mute apagado. |
| La unidad o la pantalla no funciona normalmente. | El sistema de la unidad es inestable. | Pulse el botón RESET. |
| DVD modo | | |
| El aparato no puede reproducir discos. | El disco se ha insertado incorrectamente. El disco está sucio o dañado. | Los discos deben insertarse con la etiqueta hacia arriba. Limpie el disco y compruebe si están dañados. Pruebe con otro disco. |
| El sonido salta debido a las vibraciones | Ángulo de instalación es superior a 30 °. El montaje es inestable. | Ajuste el ángulo de montaje a menos de 30 °. Monte la unidad de forma segura con las piezas suministradas. |
| TUNER modo | | |
| Es imposible recibir emisoras. | La antena no está conectado correctamente. | Conecte la antena correctamente. |
| Mala recepción de calidad de la estación de radio. | La antena no está completamente extendido o se rompe. | Extienda por completo la antena y si se rompe, cámbielo por uno nuevo. |
| Las emisoras programadas se pierden. | El cable de la batería no está conectada correctamente. | Conecte el vivo permanente en la unidad para el vivo permanente en el vehículo. |
| USB/SD modo | | |
| No se puede insertar un dispositivo USB o tarjeta SD. | La tarjeta de memoria o dispositivo USB se ha insertado al revés. | Inserte la tarjeta SD / USB al revés. |
| El dispositivo USB o la tarjeta SD no se pueden leer. | Formato NTFS no está soportado. | Compruebe que el sistema de archivo de disco USB está en formato FAT o FAT32. Debido a los diferentes formatos, no se pueden leer algunos modelos de dispositivos de almacenamiento USB o reproductores MP3. |
| Control Remoto | | |
| El mando a distancia no funciona o no funciona correctamente. | Las baterías son de bajo o vacío. | Cambie las baterías. |

Especificaciones

General

| | |
|---|--------------------------------|
| Referencia Voltaje de alimentación..... | 12V(DC) |
| Rango de voltaje de funcionamiento..... | 10.5 - 15.8V(DC) |
| Corriente máxima de funcionamiento..... | 15A |
| Sistema de puesta a tierra..... | Batería de coche polo negativo |
| Dimensiones (WXHxD)..... | 178X101.5X159mm |
| Peso (unidad principal)..... | 1.9kg |

FM

| | |
|---|-----------|
| Relación Señal Ruido..... | ≥55dB |
| Sensibilidad utilizable (S/N=30dB)..... | ≤15dBμV |
| Respuesta de frecuencia (-3dB)..... | 20Hz~7KHz |
| Nivel estación Buscando por..... | 20~28dBμV |
| Distorsión..... | ≤1.0% |
| Separación estéreo (1KHz)..... | ≥25dB |
| Impedancia de la antena..... | 75Ω |

AM

| | |
|---------------------------------------|-----------|
| Sensibilidad útil (S / N = 20dB)..... | ≤30dBμV |
| Respuesta de frecuencia (-3dB)..... | 50Hz~2KHz |

LCD

| | |
|--------------------------------|----------------------|
| Tamaño de la pantalla..... | 6.2 pulgadas (16:9) |
| Resolución de la pantalla..... | 800X480dots |
| La radio de contraste..... | 400 |
| Luminosidad..... | 400cd/m ² |

DVD Player

| | |
|-------------------------------------|------------|
| Relacion senal a ruido..... | ≥70dB |
| Rango Dinamico..... | ≥70dB |
| Distorsion (Salida de linea)..... | ≤0.8% |
| Respuesta en frecuencia (±3dB)..... | 20Hz~20KHz |
| Salida de potencia..... | 4x45W |
| Impedancia de carga..... | 4Ω |

AUX IN

| | |
|-------------------------------------|------------|
| Distorsión..... | ≤0.8% |
| Respuesta de frecuencia (±3dB)..... | 20Hz~20KHz |
| Nivel de entrada de audio..... | 500mV |

Audio

| | |
|------------------------------------|------------|
| Impedancia de salida de audio..... | 10KΩ |
| Nivel de salida de audio..... | 2Vrms(Max) |

Video

| | |
|--|----------|
| Nivel normal de entrada de vídeo (CVBS)..... | 1.0±0.2V |
| Impedancia de entrada de vídeo..... | 75Ω |
| Impedancia de salida de vídeo..... | 75Ω |
| Nivel de salida de vídeo..... | 1.0±0.2V |

Entorno

| | |
|------------------------------------|---------------|
| Temperatura de funcionamiento..... | -10°C ~ +60°C |
| Temperatura de almacenamiento..... | -20°C ~ +70°C |
| Humedad de funcionamiento..... | 45%~80%RH |
| Almacenamiento Humedad..... | 30%~90%RH |

Noticia:

Cuando la unidad se utiliza en condiciones extremas, tales como operar con máxima potencia de salida durante mucho tiempo, o la temperatura es superior a 70° C, entrará en el modo de protección contra el calor, el volumen automáticamente se bajará. Esto es normal.

Un año de garantía limitada

Rydeen North America Inc. (fabricante de productos "Rydeen") garantiza este producto (DVA6) sólo al comprador original tal como se describe siguiente:

Período de Garantía

Rydeen garantiza este producto por un período de un (1) año desde la fecha de compra original con el comprobante de compra.

Cobertura de la Garantía

Esta garantía cubre todos los defectos de material y mano de obra, excepto como se especifica a continuación.

1. Instalación por cualquier persona que no sea un distribuidor autorizado Rydeen móvil anula la garantía.
2. Todos los productos que se distribuyen fuera de los EE.UU. por Rydeen North America Inc. (Rydeen), o que no haya sido comprado en los EE.UU. o Canadá a menos que el producto fue comprado a través del Servicio de Intercambio Militar EE.UU..
3. Cualquier producto (s) que se compró a un distribuidor autorizado (en la tienda o en línea).
4. Cualquier producto en el cual se quitan la etiqueta del número de serie o la etiqueta del número de modelo, rasgadas, modificados o reproducidos.
5. Cualquier defecto de daños o desperfectos resultantes de cualquiera de siguiente.:
 - a) Cuando se produce defectos durante el envío del producto (la responsabilidad del transportista).
 - b) La instalación o retirada de producto.
 - c) Los accidentes, actos de la naturaleza, uso indebido, abuso, negligencia, modificación sin autorización del producto o por no seguir las instrucciones del manual del propietario del producto.
 - d) Cualquier reparación o intento de reparación sin autorización Rydeen.
 - e) Cualquier otra causa que no está relacionada con defectos del producto.
 - f) Los daños cosméticos debido al uso y desgaste normal.
 - g) Cualesquiera elementos consumibles (tales como fusibles o baterías).

Si surge algún problema con sus productos Rydeen durante o después del periodo de garantía limitada, o si tiene alguna duda sobre el funcionamiento o la instalación del producto, deben ponerse en contacto con su distribuidor Rydeen. Si el problema o su pregunta no es solucionado a su satisfacción, por favor póngase en contacto con Rydeen Departamento Servicios al Cliente al 1-877-777-8811 (dentro de los EE.UU. solamente) Lunes - Viernes de 9:00 am a 4:00 pm, hora del Pacífico o visite www.rydeenmobile.com.

Si se requiere el servicio de garantía de su producto Rydeen:

1. Llame al Departamento de Servicio al Cliente Rydeen y obtener un Número de Autorización de Devolución ("RA") Número.
2. Pague por favor para cualquier carga de envío para Rydeen Departamento de Servicio al Cliente. Rydeen pagará los gastos de envío de retorno, si se llevó a cabo la reparación o servicio durante el período de garantía. Rydeen enviará a portes debidos (receptor es responsable de los gastos de envío) si Rydeen determinar; el servicio se llevó a cabo fuera del período de garantía o exclusiones antes descritas cobertura de la garantía. Rydeen no aceptará las solicitudes de servicio de garantía desde fuera de los EE.UU., incluso si el producto fue comprado en los EE.UU..
3. Por favor, incluya una copia de su recibo de compra original, incluyendo el número de modelo del producto Rydeen, fecha de compra, nombre del distribuidor / dirección y un número de RA cada vez que el producto se envía al servicio de garantía.
4. Rydeen pagará todos los gastos de mano de obra y materiales para el producto cubierto durante el período de garantía.
5. La dirección de envío para Rydeen Departamento de Servicio al Cliente es el siguiente:

Rydeen North America Inc. (fabricante de productos Rydeen), 2701 Plaza Del Amo, Unidad 705, Torrance, California 90503, EE.UU.

Declaración de conformidad de la FCC

Este dispositivo cumple con la Parte 15 de los límites de interferencia FCC para dispositivos digitales de Clase B para uso en el hogar o la oficina. Estos límites están diseñados para proporcionar una mayor protección razonable contra las interferencias perjudiciales en una instalación residencial y son más estrictos que los requisitos para el "exterior".

El funcionamiento de este dispositivo está sujeto a las siguientes condiciones:

1. Este dispositivo no debe causar interferencias perjudiciales, y
2. Este dispositivo debe aceptar cualquier interferencia recibida, incluyendo interferencias que puedan causar un funcionamiento no deseado.

Renuncia

La información en este manual del usuario es una guía general. Imágenes en el manual pueden no representar las imágenes exactas que se muestran en el software del sistema operativo. Algunas de las características que se describen en el manual pueden no estar disponibles o las características descritas pueden ser limitadas, dependiendo del software de actualización o por cualquier otra razón.

Introduction & Mises en Garde

Merci d'avoir acheté le DVA6 de RYDEEN, qui rendra votre expérience de conduite plus agréable et sans tracas.

Le DVA6 vous offre une interface d'utilisateur tactile facile à utiliser et des fonctionnalités innovatrices dans un design profilé qui remplace la radio d'origine.

Veillez lire ce Guide d'Utilisateur avec attention. Si vous avez d'autres questions au sujet du fonctionnement du DVA6, prière de contacter RYDEEN pour un soutien sur les produits, au numéro sans frais 1-877-777-8811 (aux États-Unis seulement), ou visitez notre site internet : www.rydeenmobile.com.

⚠ PRÉCAUTIONS ET AVERTISSEMENTS ⚠

INFORMATION IMPORTANTE

VEUILLEZ LIRE ATTENTIVEMENT AVANT D'UTILISER CE PRODUIT

Nous recommandons que vous lisiez et suiviez toutes les informations et consignes contenues dans ce Guide d'Utilisateur pour des performances et satisfactions ultimes de votre DVA6.

- Le logiciel de navigation du DVA6 **N'EST PAS** un substitut de votre jugement personnel. Les suggestions de trajet ne devraient jamais passer outrepasser les règles de circulations locales, jugement personnel ou le bon sens de conduite sécuritaire. Avant de faire toute manœuvre suggérée par le système du DVA6 (par exemple, un demi-tour ou un virage à gauche) assurez-vous que cette manœuvre peut être faite en toute légalité et sécurité. Ne suivez pas de suggestions de trajet qui pourraient mettre vous-même ou votre véhicule en position illégale ou non sécuritaire.
- Vous ne devriez pas vous fier uniquement au DVA6 pour localiser des services d'urgence (tels que police, caserne de pompier, hôpitaux et cliniques). La base de données peut ne pas contenir toutes les informations sur ces fournisseurs. Il est préférable de contacter le poste de police local pour obtenir ces informations dans ces situations.
- Régler le volume de l'appareil de manière à ce que vous puissiez entendre l'environnement extérieur ainsi que les véhicules d'urgence.
- Éviter de placer un téléphone cellulaire ou un émetteur sans fil près de l'antenne GPS, car leur signal pourrait amoindrir ou interférer avec le signal GPS reçu par le DVA6 et ainsi en diminuer ses performances.
- **Vous ne devriez pas entrer de l'information dans le DVA6 durant la conduite. Le conducteur ne peut entrer de l'information que lorsque le véhicule est garé dans un endroit sécuritaire.**
- **Des images en mouvement affichées sur l'écran du DVA6 ne devraient ni être manipulées ou regardées lorsque le véhicule est en mouvement.**
- **Les connexions au système de frein à main devraient être complétées correctement tel que stipulé dans le Guide d'Utilisateur. À défaut de s'y conformer, RYDEEN et ses Marchands Agréés ne sont pas responsables pour tout accident résultant d'une mauvaise installation ou utilisation de cet appareil DVA6.**
- **RISQUE SÉVÈRE DE BLESSURE – NE PAS** placer/installer votre DVA6 sur la surface du ou dans le champ de déploiement du coussin gonflable du conducteur ou du passager.
- Placer l'appareil dans un endroit qui n'obstrue pas le champ de vision du conducteur, des instruments ou des contrôles du véhicule.
- Placer l'appareil de manière à ce que l'écran puisse être vu d'un coup d'œil rapide. Regarder l'écran ou manipuler les contrôles tactiles de la navigation **SEULEMENT LORSQUE LE VÉHICULE EST COMPLÈTEMENT ARRÊTÉ ET QU'IL EST SÉCURITAIRE** de le faire.
- Assurez-vous que le DVA6 soit bien fixé sécuritairement à la structure du tableau de bord du véhicule à l'aide des supports et vis inclus.
- **N'ESSAYER PAS** de modifier ou désassembler le DVA6, des dommages ou blessures peuvent être encourus. Si vous expérimentez un problème, arrêtez d'utiliser le système immédiatement et contactez RYDEEN. Des changements ou modifications au DVA6 annuleront la garantie et toutes conformités aux règles du FCC rendant ainsi son utilisation illégale.

- Si vous remarquez n'importe lesquelles de ces conditions: (liquide sur l'appareil; fumée provenant de l'intérieur de l'appareil; odeur inhabituelle provenant de l'appareil) – **ARRÊTEZ D'UTILISER L'APPAREIL IMMÉDIATEMENT**. Contactez le Marchand Agréé RYDEEN le plus près ou appelez le Service d'Aide aux Consommateurs sans frais @ 1-877-777-8811 (aux États-Unis seulement).
- NE PAS installer le DVA6 sur un mode de transportation autre qu'un véhicule automobile (motocyclette, vélo, bateaux, véhicules tout-terrain).

⚠ AVERTISSEMENTS ⚠

- Éviter d'échapper votre DVA6 ou de le soumettre à des secousses ou vibrations excessives, car ceci pourrait affecter son bon fonctionnement.
- NE PAS utiliser d'objets pointus pour manipuler l'écran tactile de l'appareil. Une force excessive pourrait endommager l'affichage ACL.
- Garder le DVA6 hors de portée des petits enfants. Les pièces amovibles (carte Micro SD) peuvent engendrer un risque d'étouffement.
- L'appareil DVA6 N'EST PAS À L'ÉPREUVE DE L'EAU. Éviter de l'exposer à la pluie ou autre forme d'humidité excessive. Les dommages causés par l'eau ne sont pas couverts par la garantie.

⚠ AVERTISSEMENTS ⚠

- LES INSTRUCTIONS SUIVANTES SONT PRÉVUES POUR LES INSTALLATEURS AGRÉÉS DE RYDEEN SEULEMENT
- L'INSTALLATION PROFESSIONNELLE PAR UN MARCHAND AGRÉÉ RYDEEN EST REQUISE POUR HONORER LA GARANTIE

Info pour Support Technique

Si vous avez des questions au sujet du DVA6 de RYDEEN, veuillez contacter votre marchand ou le Support Technique :

- Téléphone: **1-877-777-8811 (aux États-Unis seulement)**
- **techdept@rydeenmobile.com**
- Adresse Internet: **www.rydeenmobile.com**

Mises en Garde

Merci d'avoir acheté ce produit. Veuillez lire ce Guide d'Utilisateur pour apprendre à vous servir correctement de l'appareil DVA6. Une fois que vous aurez terminé de lire ce guide, veuillez le garder dans un endroit sécuritaire pour vous y référer plus tard.

Ne raccorder qu'à une source de courant 12-volts avec une mise à la masse négative appropriée.

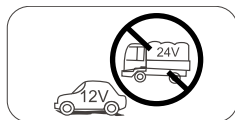

Ne jamais installer l'appareil où son mode d'opération et de fonctionnement compromettrait la sécurité de conduite.

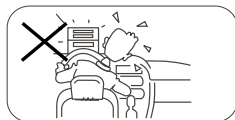

Ne jamais utiliser l'affichage de vidéo lorsque le véhicule est en mouvement. L'utilisation de la lecture vidéo est une violation du Code de la route et augmente les risques d'accident.



Pour s'assurer d'une conduite sécuritaire, ajuster le volume à un niveau sécuritaire et confortable en cas de situation d'urgence.

Ne jamais exposer cet appareil, un amplificateur ou des haut-parleurs à l'humidité ou l'eau dans le but de prévenir des étincelles ou le feu.



Ne remplacer par le fusible sur le câble d'alimentation sans conseils professionnels, utiliser un fusible inadéquat peut causer des dommages à cet appareil et même un feu.

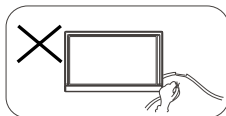

Veuillez éteindre cet appareil au plus vite et l'envoyer au centre de service ou au marchand/distributeur ou vous l'avez acheté si un de ces symptômes se présente:

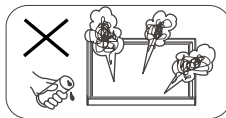

- Pas de sortie de son;
- Pas d'image;
- De l'eau ou autre article ont pénétrés dans l'appareil;
- Fumée;
- Odeur particulière.

Pour fournir une démonstration claire et pour mieux comprendre le mode de fonctionnement de cet appareil, des illustrations graphiques sont utilisées. Par contre, cette illustration n'est pas nécessairement telle qu'elle apparaît à l'écran de l'appareil.

Précautions

Avertissement

Faire fonctionner l'appareil correctement de la manière décrite dans ce guide préviendra tout problème non nécessaire.

MANIPULER AVEC SOINS

Ceci est un produit LASER CLASSE 1. L'utilisation des contrôles ou ajustements ou effectuer des procédures autres que celles décrites ci-bas peut engendrer une exposition hasardeuse aux radiations. Ne pas ouvrir les couvercles et ne pas réparer soi-même. Référez-vous à un personnel qualifié pour la réparation.

Produits à deux lasers

Longueur d'onde: CD: 780nm DVD: 650nm
Puissance du laser: Aucune radiation hasardeuse n'est émise lorsque les précautions de sécurité sont en place. Pour réduire le risque de choc ou feu électrique, et des interférences nuisibles, n'utilisez que les composants incluses.

Précautions d'utilisation du disque

1. **N'UTILISEZ PAS de disque de forme irrégulière.**

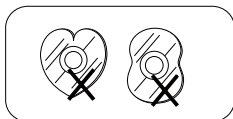

2. **Nettoyage des Disques.** Utiliser un linge sec et doux pour essuyer le disque du centre vers l'extérieur, seulement un détergent neutre peut être utilisé.

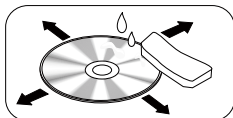

3. **Lorsque vous Jouez un Nouveau Disque.** Un disque neuf peut contenir des imperfections au pourtour intérieur ou extérieur. Si vous avez un tel disque, retirer ces imperfections avec un crayon ou autre objet.

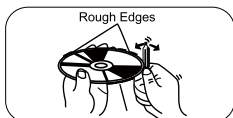

Contenus

| | |
|---|----|
| Introduction & Mises en Garde | 64 |
| Info pour Support Technique | 65 |
| Mises en Garde | 66 |
| Panneau de Contrôle..... | 68 |
| Télcommande | 69 |
| Opérations de Base..... | 71 |
| Allumer / Éteindre | 71 |
| Muet..... | 71 |
| Ajuster le Volume..... | 71 |
| Sélection Source à Jouer..... | 71 |
| Lorsque le Véhicule est en Marche Arrière | |
| 71 | |
| Lorsque le Frein à Main est Engagé..... | 71 |
| Fond d'Écran | 71 |
| Menu Principal | 72 |
| Menu Principal..... | 72 |
| Menu Applications | 72 |
| Fonction Disque | 72 |
| Fonctionnement Radio..... | 75 |
| Fonctionnement SD/USB | 76 |
| Fonctionnement Bluetooth..... | 79 |
| Internet | 81 |
| Réglages 3G APN | 81 |
| Réglages Wi-Fi | 82 |
| Créer un Hotspot Wi-Fi..... | 82 |
| Surfer Sites Internet..... | 83 |
| Courriel | 83 |
| Autre Mode..... | 83 |
| Fonctionnement Navigation | 83 |
| Fonctionnement AUX..... | 83 |
| Contrôle Commande au Volant | 83 |
| Fonction i-Mode (Siri) | 84 |
| Configuration Calendrier Google | 84 |
| Supprimer Compte Gmail | 85 |
| Réglages Système..... | 86 |
| Réglages du Son | 87 |
| Raccordements de l'Appareil..... | 88 |
| Diagramme de Filage | 90 |
| Aide..... | 91 |
| Spécifications | 92 |
| Garantie Limitée d'Un An..... | 93 |
| Déclaration de Conformité FCC | 94 |
| Avis de non-Responsabilité | 94 |

Panneau de Contrôle

Appuyer sur la touche (5) [] pour allumer l'appareil.

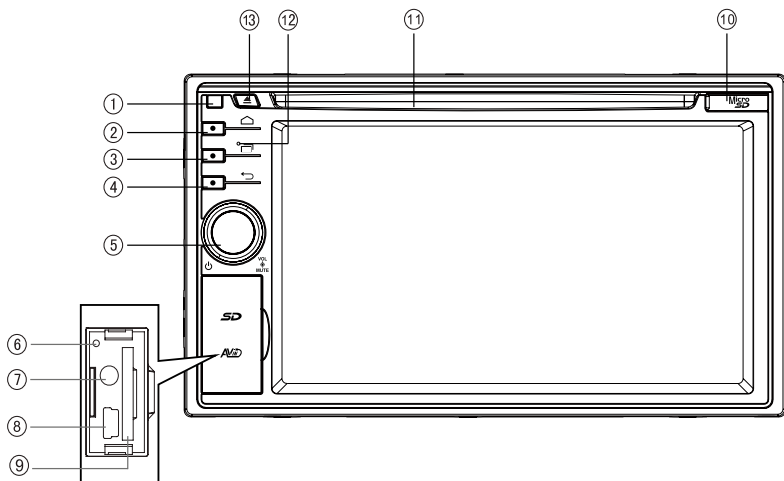

1. Capteur Télécommande

2. Appuyer ACCUEIL (HOME)

Affiche le menu principal

3. Appuyere MENU

Affiche les options MENU

4. Appuyer ARRIÈRE (BACK)

Retour au MENU précédent.

5. Bouton VOL

- > "Allumer" / "Mode Veille" (Appuyer)
- > Ajuster Volume (tourner)
- > Muet (appuyer lorsqu'allumé)
- > "Éteindre" (appuyer longuement)

6. Initialisé

Retour aux réglages à l'usine

7. Prise Entrée AUX

8. Connecteur Mini USB

9. Fente pour Carte SD

10. Fente pour Carte Micro SD

11. Fente pour Disque

Insérer l'étiquette vers le haut.

12. Microphone (Microphone Intégré et Externe)

Nous recommandons l'usage d'un Microphone Externe pour une meilleure qualité. Le Mic. interne n'est là que pour des cas d'urgence, au cas ou le Mic. Externe ne fonctionne plus.

13. Éjecter

Éjecter le disque (lorsqu'il y a un disque)

* Lien par défaut:

1. Lien Carte SD(®): /sdcard/sd_media
2. Lien du USB(®): /sdcard/external_usb
3. Lien Carte Micro SD(®): /sdcard/external_sd

Pour installer une nouvelle carte, veuillez installer le fichier apk en premier, ensuite démarrer l'application et régler le lien.

Télcommande

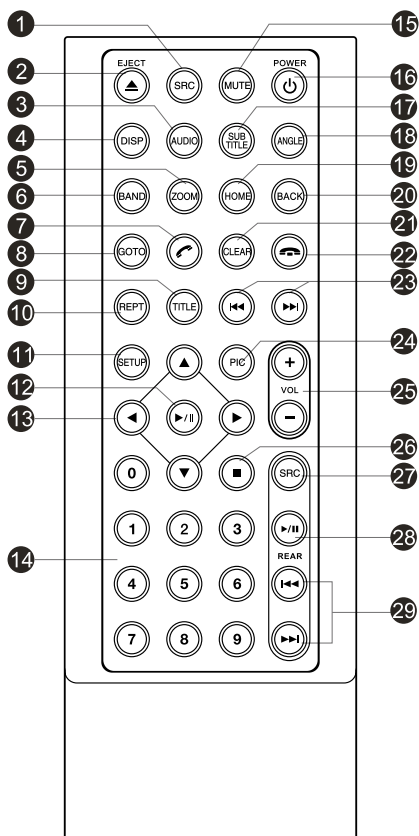

1. Change en séquence la source de lecture
 2. Éjecte le disque
 3. Sélectionne la langue audio
Affiche le catalogue musical
 4. Affiche l'information de lecture
 5. Zoom
 6. Sélectionne la bande radio
 7. Appeler – Appel Sortant
 8. Recherche Go-to
 9. Titre DVD
 10. Répétition lecture
 11. Menu réglage
 12. Lecture / Pause
 13. Déplace le curseur haut/bas/gauche/droit.
Haut/Bas: Réglage manuel
 14. Clés numériques
 15. Muet
 16. Allumer/Éteindre
 17. Sélection langage des sous-titres DVD
 18. Sélection angle DVD
 19. Affiche / Sortir menu accueil
 20. Retourner à l'affichage précédent
 21. Effacer l'information
 22. Raccrocher
 23. Précédent/Suivant
Réglage automatique (appuyer longuement)
arrière/avant rapide (appuyer longuement)
 24. Réglages affichage
 25. Ajusté volume
 26. Arrêter lecture
- Zone arrière (pas utilisé)
27. Changer vers la source arrière suivante
 28. Lecture/Pause
 29. Piste Précédente/Suivante
arrière/avant rapide (appuyer longuement)

Télécommande

Remarques sur l'utilisation de la télécommande

- 1) Pointer la télécommande vers le capteur sur l'appareil.
- 2) Retirer la pile de la télécommande ou installer un isolateur de pile si cette dernière n'a pas été utilisée depuis plus d'un mois.
- 3) NE PAS entreposer la télécommande sous les rayons directs du soleil ou dans un environnement à haute température, sinon elle pourrait ne pas bien fonctionner.
- 4) La pile peut fonctionner jusqu'à 6 mois sous utilisation normale. Si la télécommande ne fonctionne plus, changer la pile.
- 5) N'utilisez que des piles style "bouton" au lithium "CR2025"(3V).
- 6) NE PAS recharger, ouvrir, chauffer ou exposer la pile au feu.
- 7) Insérer la pile en respectant la polarité des pôles (+) et (-).
- 8) Entreposez la pile hors de la portée des enfants pour éviter tout risque d'accident, car elle peut être avalée.

Désinstaller la Pile

Glisser vers l'extérieur le couvercle du compartiment de la pile au bas du dessous de la télécommande.

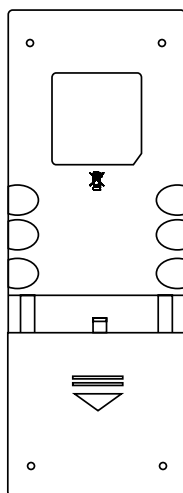

POUSSER VERS L'EXTÉRIEUR

Installer la Pile

Utilisez seulement une pile de type "bouton" CR2025 (3V). Insérez la pile dans le compartiment à pile en prenant soin de bien respecter la polarité (+) et (-).

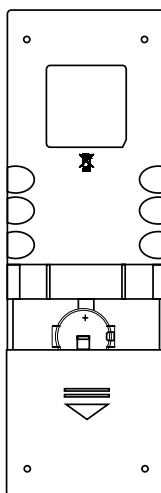

POUSSER VERS L'INTÉRIEUR

Opérations de Base

Allumer / Éteindre

1. Appuyer sur le bouton [VOL] pour allumer l'appareil.
L'appareil retournera à la dernière source utilisée avant d'être éteinte.
2. Lorsqu'allumé, appuyer le bouton [VOL] pour mettre l'appareil "En Veille".
3. Lorsqu'allumée, une longue pression sur le bouton [VOL] éteindra l'appareil.

Muet

Appuyer sur le bouton [VOL] pour mettre en sourdine.

Remarque:

- Appuyer sur le bouton [VOL] une autre fois ou ajuster le volume éliminera la sourdine.

Ajuster le Volume

Tourner le bouton [VOL] pour augmenter ou diminuer le niveau de volume.

La plage ajustable du volume est de 0 à 50.

Sélection Source à Jouer

1. Appuyer la touche [⏏] sur le panneau pour faire apparaître le menu source principal.
2. Appuyer sur l'icône désirée au bas de l'écran pour activer le mode correspondant tel que Disque, Navi, Radio, etc.
Glissez gauche/droite pour faire défiler.

Lorsque le Véhicule est en Marche Arrière

Si une caméra de vision arrière est raccordée, l'appareil change automatiquement à la source CAMERA durant la marche arrière. L'appareil retourne ensuite à la source précédente lorsque la marche arrière est désengagée.

Lorsque le Frein à Main est Engagé

1. Si le fil 'PRK SW' est raccordé au frein à main, l'affichage vidéo de l'écran TFT sera contrôlé selon le mode de conduite, réglages du système et sources vidéos. Lorsque le véhicule se dirige vers l'avant, et une source vidéo est en lecture, l'écran affichera un message d'avertissement et un écran vide. L'écran d'avertissement empêchera le conducteur de visionner les images.

Fond d'Écran

1. Appuyer longtemps sur la partie vide du menu principal.



2. Sélectionner une source à partir de:
[Gallery]: pour aller voir la galerie de stockage mobile.
[Live wallpapers]: pour afficher les fonds d'écran avec animation stockés dans l'appareil. Glisser haut/bas pour faire défiler.
[Wallpapers]: pour afficher les fonds d'écran stockés dans l'appareil. Glisser haut/bas pour faire défiler.
3. Choisir l'image voulue et appuyer sur [Set wallpaper] ou [OK] pour confirmer votre sélection.

Menu Principal



Appuyer sur la touche [] sur le panneau pour accéder au menu principal de source.



1. Témoin du stockage mobile.
2. Tenir et glisser pour afficher les remarques.
3. Témoin signal sans fil et heure.
4. Accéder menu réglage.
5. Affiche la liste d'applications.
6. Accède au fureteur internet.
7. AV Éteint
8. Barre source système AV pour l'auto:
Appuyer et maintenir le centre de la barre et glisser gauche/droite pour plus d'icônes. Appuyer sur l'icône de votre choix pour entrer dans le mode correspondant.

Menu Applications

Appuyer sur [] pour accéder au menu applications.

1. IN-CAR
Affiche les applications AV pour auto.
2. APPS
Affiche les applications Androïdes installées.
3. WIDGETS
Affiche les applications widgets.
Dans la liste de menu, glissez gauche/droit pour faire défiler.
Appuyer et tenir l'icône pour plus de 2 secondes pour ajouter un raccourci sur le bureau. Pour supprimer le raccourci, tenez-le et glissez vers [] au bas, et relâcher lorsqu'il devient rouge.
Appuyer sur la touche [] sur le panneau pour sortir.

Insérer un Disque

Insérer un disque dans la fente, l'appareil changera au mode disque automatiquement.

Remarques:

- Veuillez vérifier s'il y a déjà un disque dans l'appareil avant d'en insérer un nouveau.
- L'appareil sortira du mode de lecture courant pour entrer dans le mode DVD lorsqu'un disque est inséré.
- Les formats de disques suivants sont supportés: CD-R, CD-RW, DVD-R, DVD+R, DVD-RW, DVD + RW .

Éjecté le Disque

Appuyer [] sur le panneau pour éjecter le disque.

Remarques:

- Après l'éjection du disque, l'appareil retourne à une source différente automatiquement.
- Si le disque n'est pas retiré en deçà de 10 secondes, le disque sera réinséré de manière à prévenir tout dommage accidentel.

Lecture de Disque

Lorsqu'un disque est inséré, l'affichage indiquera "Loading...". Pour des MP3/WMA ou un disque avec des fichiers variés, le temps de lecture peut dépasser 1 minute.

Menu Lecture DVD

Pendant la lecture, appuyer sur l'écran (sauf le coin supérieur gauche) pour afficher les touches de contrôles.

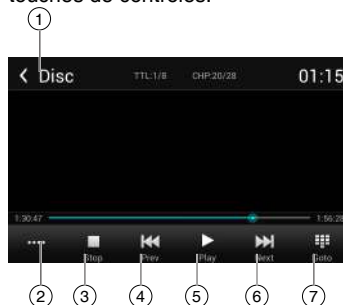

1. Retour au menu accueil
2. Afficher plus de touches de contrôles
3. Arrêter la lecture
4. Chapitre précédent
Recul rapide (appuyer longuement)

Fonction Disque

5. Lecture/Pause
6. Prochain chapitre
Avance rapide (appuyer longuement)
7. Pour accéder au menu recherche

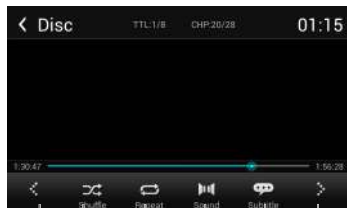

- 8
- 9
- 10
- 11
- 12
- 13

8. Page précédente des touches de contrôles
9. Lecture aléatoire
10. Répétition de lecture
11. Sélection du canal audio
12. Sélection langue de sous-titre
13. Prochaine page des touches de contrôles

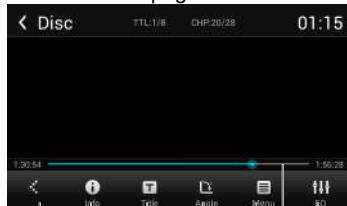

- 8
- 14
- 15
- 16
- 17
- 18
- 19

14. Afficher informations DVD
15. Afficher titre DVD
16. Choisir l'angle de visionnement
17. Afficher menu DVD
18. Barre de progrès
19. Accéder menu EQ

Lecture CD

Insérer un CD dans la fente CD, l'appareil lira les disques. Pour certains disques, vous devrez sélectionner Music/Video/Photo pour en faire la lecture.

1



- 2
- 3
- 4
- 5
- 6

1. Retour au menu accueil
2. Afficher plus de touches de contrôles
3. Piste précédente
Recul rapide (appuyer longuement)
4. Lecture/Pause
5. Prochaine piste
Avance rapide (appuyer longuement)
6. Répétition de lecture

7

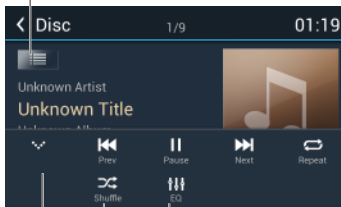

- 8
- 9
- 10

7. Afficher liste de fichiers
8. Cacher la deuxième ligne de touche de contrôles
9. Lecture aléatoire
10. Accéder menu EQ

Lecture Disque Varié

Lorsque vous insérez un disque varié, L'appareil lira le disque et affichera la liste des fichiers. Pour certains disques, vous devrez choisir Musique/Vidéo/Photo pour en faire la lecture.

- 1
- 2
- 3
- 4

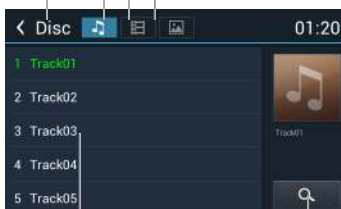

- 5
- 6

1. Retour au menu accueil
2. Afficher liste de musique
3. Afficher liste de vidéo
4. Afficher liste de photo
5. Liste fichiers/filières
Glisser la liste haut/bas pour défiler.
Appuyer sur le nom du fichier pour accéder
6. Pour accéder au menu recherche

Fonction Disque

Lorsque vous visionnez un film, appuyer sur l'écran (sauf le coin supérieur gauche) pour afficher les touches de contrôles.

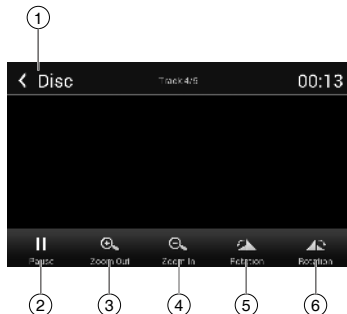

1. Retour menu accueil
2. Lecture/Pause
3. Zoom arrière
4. Zoom avant
5. Tourner sens antihoraire
6. Tourner sens horaire

* Lecture Vidéo/Audio référence lecture DVD/CD.

Arrêter Lecture Momentanément

1. Durant la lecture, appuyer **II** pour arrêter la lecture. Le son sera mis en sourdine.
2. Appuyer **▶** pour continuer la lecture.

Choisir Piste/Chapitre Désiré

Appuyer **◀** ou **▶** pour passer au chapitre/piste suivant ou précédent.

Avance/Recul Rapide durant Lecture

Appuyer et maintenir la touche **◀◀** ou **▶▶** avancer ou reculer rapidement durant la lecture.

Pendant l'avance ou recul rapide, le volume sera mis en sourdine.

Répétition

Pendant la lecture, appuyer la touche **↺** sur l'écran pour choisir la lecture à répétition.

- Réglage par défaut est éteint.

Remarque:

Si vous ne choisissez Répétition Allumée, lorsque le disque entier ou lecture de TITRE st terminée, le système arrêtera. Si aucune action n'est prise. Après 5 minutes, l'appareil tombera en mode veille.

Lecture Piste Aléatoire (pour CD/VCD/MP3/WMA Seulement)

Vous pouvez jouer toutes les pistes dans un ordre aléatoire.

1. Pendant la lecture, appuyer la touche **[↻]** sur l'écran pour choisir la lecture aléatoire.
2. Appuyer une autre fois pour revenir au mode normal.

Recherche

Pour DVD/VCD:

1. Appuyer **[Go-to]** sur la barre de contrôle.
2. Entrer le numéro de chapitre.
3. Appuyer **[OK]** pour confirmer.

Pour disque varié:

1. Appuyer l'icône **[🔍]**.
2. Entrer le nom de filière.
3. Appuyer **[Done]** pour confirmer.

Sélection Audio DVD

Appuyer la touche **[▶▶]** pour choisir la langue audio à écouter si le DVD possède plusieurs pistes audio.

Sélection Audio VCD

Appuyer la touche **[▶▶]** pour choisir le canal audio à écouter (G, D Stéréo).

Sélection Sous-Titre DVD

Appuyer la touche **[🗨️]** pour choisir la langue du sous-titre à afficher si le DVD possède plusieurs langues de sous-titre.

Sélection Titre DVD

Appuyer la touche **[T]** pour afficher la liste de titre ou chapitre, appuyer sur le titre désiré pour jouer.

Fonctionnement Radio

Choisir [Radio] sur le menu principal pour accéder au mode radio.



1. Retour menu accueil
2. Liste de stations présélectionnées
3. Fréquence courante
4. Stations présélectionnées de cette bande
Appuyer 1~6 pour écouter la station présélectionnée.
5. Afficher plus de touches contrôles
6. Syntoniser vers le bas
Syntonisation vers le bas automatique.
(appuyer longuement)
7. Recherche et emmagasine automatiquement les stations présélectionnées.
8. Syntoniser vers le haut
Syntonisation vers le haut automatique.
(appuyer longuement)
9. Sélecteur de bande





10. Masquer la deuxième ligne de touche de contrôles.
11. Afficher options RDS
12. Sauvegarder stations manuellement
13. Pour recevoir stations locales / éloignées
14. Entrée directe de la fréquence
15. Accéder menu EQ



Choisir Bande Radio

Appuyer la touche [] pour choisir la bande radio parmi FM1, FM2, FM3, AM1 et AM2.

Syntonisation Manuelle

Pendant la syntonisation manuelle, la fréquence changera par incréments. Appuyer la touche [] ou [] sur la barre d'opération pour syntoniser une station plus haut/bas.

Syntonisation Automatique

Maintenir la touche [] ou [] sur la barre d'opération pour plus de 2 secondes pour balayer station haut/bas.

Pour arrêter la recherche, répéter l'opération ci-dessus ou appuyer d'autres touches ayant rapport aux fonctions radio.

Remarque:

Une fois qu'une station est repérée, la recherche se termine et on joue cette station.

Emmagasine Automatique

Seulement les stations avec un fort signal seront détectées et emmagasinées en mémoire.

Pour démarrer la recherche de station automatique, appuyer la touche [] sur la barre d'opération.

Pour arrêter l'emmagasine automatique, appuyer d'autres touches ayant rapport aux fonctions radio.

Remarque:

Une fois l'emmagasine automatique terminé, les présélections précédentes seront effacées.

Emmagasine Manuel

1. Une fois que votre station est détectée, appuyer la touche [] sur la barre d'opération pour afficher la liste des présélections emmagasinées.
2. Appuyer pour choisir un item sur la liste pour emmagasiner la station courante dans la mémoire.

Fonctionnement Radio

3. Appuyer sur le côté supérieur gauche pour sorti

Rappel des Présélections

Méthode 1:



Appuyer 1~6 sur le côté gauche de l'écran pour écouter la présélection de la bande courante.

Méthode 2:

1. Appuyer la touche [] sur l'écran pour afficher la liste des présélections.
2. Choisir la bande
3. Appuyer sur la station que vous voulez écouter.
4. Appuyer sur la partie supérieure gauche pour sortir.

Balayage Local

Lorsque le balayage LOCAL est allumé, seulement les stations avec un fort signal seront perçues.

Pour accéder à la fonction LOCAL, appuyer la touche [] sur la barre d'opération, ensuite appuyer la touche [] pour choisir "Loc" ou "DX".

Remarque

Le nombre de stations qui peuvent être captées diminue une fois que la balayage Loc est activé.

Recherche Directe

Appuyer la touche [] sur la barre d'opération pour afficher le menu recherche directe. Appuyer sur le clavier pour entrer la fréquence, appuyer [OK] pour aller à la station directement.



Appuyer [] pour effacer tous les chiffres.

Fonctionnement SD/USB

Utilisation de Carte SD

1. Soulever le capuchon de la fente, insérer une carte SD dans la fente appropriée, l'appareil chargera les fichiers automatiquement.
2. Pour enlever la carte, vous devez premièrement sélectionner une autre source, de manière à éviter d'endommager la carte. Poussez légèrement sur la carte, et retirez-la une fois qu'elle ressort.

Utilisation du USB

1. Raccorder votre clé USB au câble USB. Lorsque vous branchez un appareil USB, l'appareil chargera les fichiers automatiquement.
2. Pour enlever la clé USB, vous devez premièrement sélectionner une autre source, de manière à éviter d'endommager la clé USB.

Lecture Musique

Choisir [Music] sur le menu applications, l'appareil affichera toute la musique sur le stockage mobile.

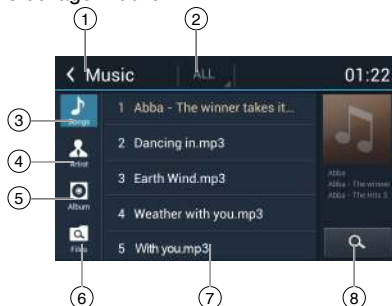

1. Retour menu accueil
2. Choisir le fichier source
3. Afficher les fichiers par titre de chanson
Appuyer sur une chanson pour débuter la lecture.
4. Afficher les fichiers par artiste
5. Afficher les fichiers par album
6. Afficher les filières
7. Fenêtre de la liste
Glisser haut/bas pour balayer.
Appuyer sur un item pour le choisir.
8. Enter search menu.

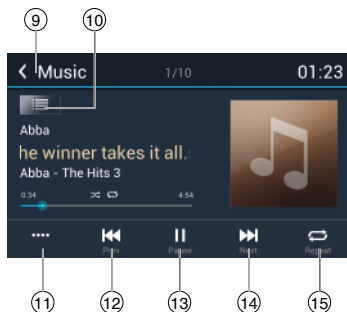

9. Retour menu accueil
10. Afficher menu liste
11. Afficher plus de touches contrôles
12. Piste précédente
Recul rapide (appuyer longuement)
13. Lecture/Pause
14. Piste suivante
Avance rapide (appuyer longuement)
15. Répétition de lecture

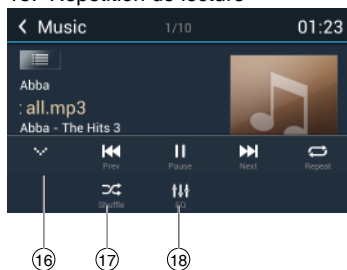

16. Masquer la deuxième ligne de touche de contrôles.
17. Lecture mélangée
18. Accéder menu EQ.

Lecture/Pause

En mode lecture, appuyer la touche [||] pour mettre en pause, et le son sera mis en sourdine.

Appuyer la touche [►] pour jouer.

Piste Précédente/Suivante

Appuyer la touche ◀ ou ▶ pour aller à la piste précédente ou suivante.

Avance ou Recul Rapide

Appuyer et maintenir la touche ◀ ou ▶ recul/avance rapide.

Choisir Musique par Artiste

1. Appuyer [Artists] à la gauche de l'écran.
2. Appuyer sur un artiste parmi la liste.
3. Choisir une chanson à jouer.

Choisir Musique par Album

1. Appuyer [Albums] à la gauche de l'écran.
2. Appuyer sur un album parmi la liste.
3. Choisir une chanson à jouer.

Choisir Musique par Titre

1. Appuyer [Songs] à la gauche de l'écran.
2. Choisir une chanson à jouer.

Lecture Vidéo

Choisir [Video] dans le menu applications, l'appareil affichera tout les fichiers vidéos sur le stockage.

Pendant la lecture, appuyer sur l'écran (sauf le coin supérieur gauche) pour afficher les touches de contrôles.

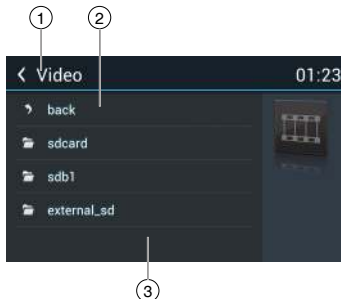

1. Retour menu accueil
2. Retour
3. Liste Filières/Fichiers
Glisser haut/bas pour balayer, appuyer pour accéder.

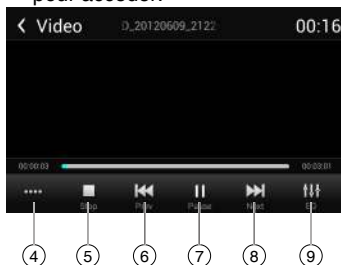

4. Afficher plus de touches contrôles

Fonctionnement SD/USB

5. Arrêter la lecture
6. Chapitre précédent
Recul rapide (appuyer longuement)
7. Lecture/Pause
8. Prochain chapitre
Avance rapide (appuyer longuement)
9. Accéder menu EQ

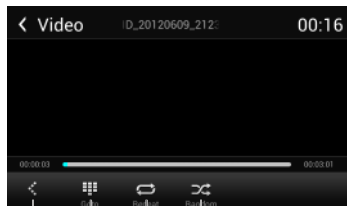

10. Afficher page précédente touches de contrôles
11. Accéder menu recherche
12. Répéter lecture
13. Lecture aléatoire



Remarques

- Débrancher le stockage USB lorsqu'il n'est pas employé.
- Utiliser un câble optionnel pour raccorder le lecteur audio/mémoire USB puisque tout appareil raccordé directement à l'unité dépassera de l'unité et pourrait être dangereux.
- Ne pas utiliser de produits non autorisés.

Utiliser un Téléphone Mobile Androïde comme Stockage USB

Si vous désirez utiliser un téléphone mobile Androïde comme stockage USB.

1. Raccorder votre téléphone mobile Androïde en utilisant un câble USB.
2. Régler le type de connexion USB sur votre téléphone mobile à "Mount SD card".
* Si vous choisissez "Charge only", il ne sera pas pris en charge par l'appareil.
3. Dans le menu réglage de l'appareil, choisir "Storage", ensuite "Mount USB disk".

Fonctionnement Galerie

1. Choisir [Gallery] dans le menu APPS
2. Choisir une galerie pour afficher sa liste de photos.



3. Appuyer pour la visionner.



Glissez gauche/droit pour balayer.

Appuyer sur le coin supérieur droit pour supprimer la photo.

Appuyer sur le coin supérieur gauche pour retourner.

Fonctionnement Bluetooth

Le Bluetooth vous permet d'utiliser le système audio de l'auto pour une conversation ou transfert musical sans fil. Certains téléphones mobiles possèdent la fonction audio, et certains lecteurs audio portables soutiennent la fonction Bluetooth. Ce système peut jouer des données audio stockées dans un appareil audio Bluetooth. La radio d'auto Bluetooth pourra accéder au carnet d'adresse, appels reçus, appels composés, appels manqués, appels entrants, appels sortants et écouter la musique.

Remarques:

- Ce système peut ne pas fonctionner ou mal fonctionner avec certains lecteurs audio Bluetooth.
- L'appareil ne peut garantir la compatibilité avec tous les téléphones mobiles.
- La lecture audio sera réglée au même volume que celui réglé lors de l'appel. Ceci peut causer un problème si un volume extrême est utilisé durant l'appel.

Appuyer [BT Phone] sur le menu principal pour accéder au mode téléphone Bluetooth.

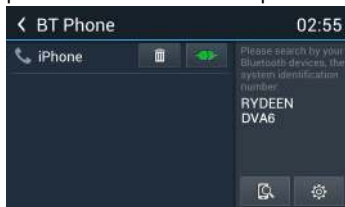

1. Si la fonction Bluetooth de l'appareil est éteinte, l'appareil vous demandera de l'allumer. (Réglage par défaut est allumé)
2. Allumer la fonction Bluetooth sur votre téléphone mobile.
3. Rechercher un nouvel appareil Bluetooth sur votre téléphone mobile. Choisir le nom du modèle sur la liste d'appariement sur le téléphone mobile, et entrer le mot de passe (Mot de passe par défaut: 0000)
Ou appuyer la touche [] sur l'écran pour rechercher un appareil Bluetooth mobile. Une fois la connexion établie, l'appareil affiche le menu suivant.



Faire un Appel

• Composé un Numéro

1. Entrer les numéros sur le clavier numérique à l'écran.
Appuyer [] pour effacer les numéros.
2. Appuyer la touche [] pour appeler.
3. Appuyer [] pour terminer l'appel.

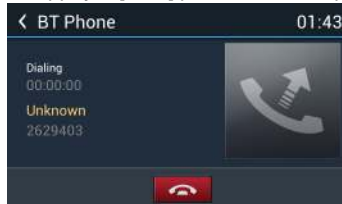

• Répondre à un appel

Vous pouvez répondre à un appel en appuyant la touche []. Appuyer la touche [] pour ignorer un appel entrant.





• Rompre connexion

Pour rompre la connexion d'une unité appareillée, appuyer la touche [Disconnect].

Fonctionnement Bluetooth

Appel à Partir du Carnet d'Adresse

1. Appuyer la touche [] pour afficher le carnet d'adresse
2. Choisir un numéro et appuyer la touche [] pour appeler.
3. Appuyer [] pour rechercher un contact

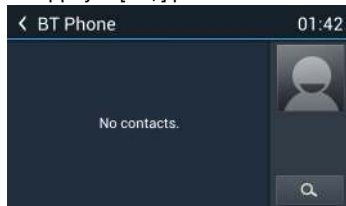

Historique d'Appel

Accéder à l'historique d'appel en appuyant la touche [].

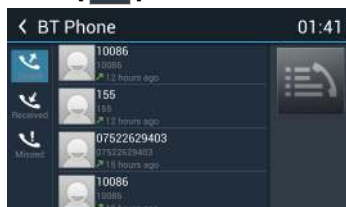

Ensuite, sélectionner un numéro parmi Composés/Manqués/Reçus.

Transfert Audio Bluetooth

Qu'est-ce que le transfert audio ?

Le transfert audio est une technique pour transférer des données audio de manière à être fluide et continu. Les utilisateurs peuvent transférer de la musique à partir d'appareil audio externe vers le système de l'auto et ce, sans fil et écouter les chansons à travers les haut-parleurs de l'auto. Veuillez consulter votre marchand le plus près pour plus d'informations sur les produits offrant le transfert audio sans fil.

CAUTION

Veuillez éviter d'utiliser votre téléphone mobile durant le transfert audio, car ceci peut engendrer du bruit ou la rupture du son durant la lecture.

Le transfert audio pourrait ou non reprendre automatiquement après l'appel, selon le modèle de votre téléphone mobile.

Appuyer la touche [BT Music] pour jouer la musique provenant de votre téléphone mobile.



 : Piste précédente

 : Lecture/Pause

 : Piste suivante

Réglages Bluetooth

Appuyer la touche [] pour afficher menu réglage Bluetooth.



Réglages 3G APN

Remarque:

Contactez le fabricant pour les appareils compatibles 3G les plus récents.

Réglage APN pour accéder à l'internet.

1. Insérer la clé 3G.
2. Choisir [] sur le menu principal pour accéder au réglage interface.
3. Cliquer sur [Wireless & networks] pour accéder aux réglages Sans-fil et Réseau et cliquer [more...].



4. Cliquer [Mobile network] pour accéder aux réglages réseau Mobile.



5. Cliquer sur [Access Point Names].

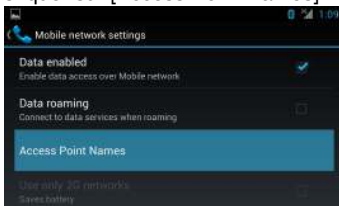

6. Appuyer la touche [] sur le panneau avant, ensuite cliquer sur [New APN].

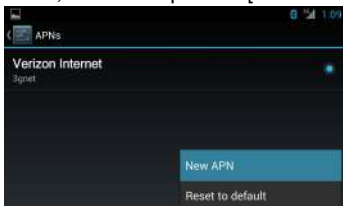

7. Vous devez configurer les options suivantes: Nom, APN, MCC, MNC. Appuyer la boîte dialogue pour afficher le clavier, entrer le nom que vous désirez. APN à déterminer selon l'opérateur.

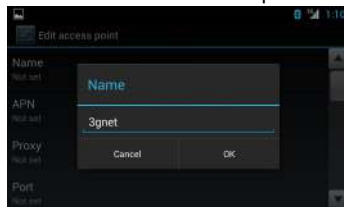

L'appareil détectera votre clé 3G pour configurer le MCC et MNC.

8. Ensuite appuyer la touche [] et cliquer la touche "Save".

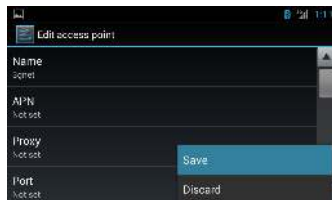

9. Choisir le APN, l'icône 3G icon apparaît dans le coin supérieur droit de la barre de tâche.

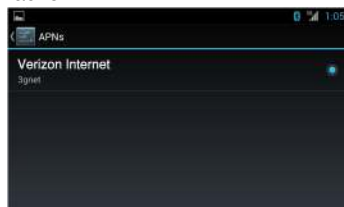

Réglages Wi-Fi

Cet appareil supporte normalement: realtek 8188cu, 8188eu.

1. Raccorder la clé Wi-Fi à l'appareil. Appuyer l'icône [] sur le menu principal pour accéder au menu réglages. Allumer le Wi-Fi (si nécessaire).

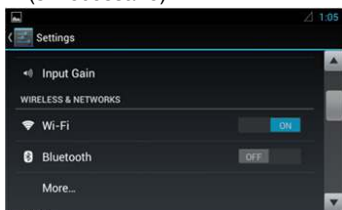

2. Appuyer [] pour accéder au menu réglages WiFi.

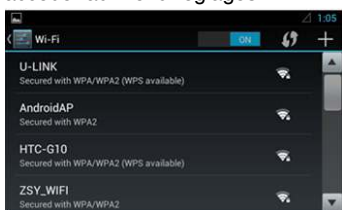

3. Appuyer sur un hotspot WiFi disponible.



4. Appuyer [] et entrer le mot de passe, appuyer [Connect] pour confirmer.

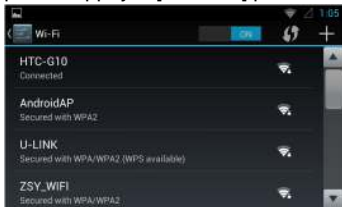

5. Une fois la connexion réussie, l'icône [] apparaît dans le coin supérieur droit de l'écran. Vous pouvez maintenant accéder à l'internet.

Créer un Hotspot Wi-Fi

L'utilisateur peut se servir de l'appareil pour créer un Hotspot Wi-Fi personnel. Tout vos autres appareils Wi-Fi pourront alors se raccorder à ce hotspot et partager la connexion internet.

1. Raccorder les clés Wifi et 3G aux ports USB à l'arrière de l'appareil. Se référer à "Device Connections".
2. Appuyer l'icône [] sur le menu principal, et glisser vers le bas à "WIRELESS & NETWORKS".



3. Choisir "More...".

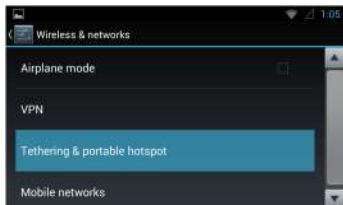

4. Appuyer "Tethering & portable hotspot".





5. Appuyer "Portable Wi-Fi hotspot".



Une fois le réglage terminé, vous pouvez appuyer sur "Set up Wi-Fi hotspot" pour modifier les réglages.

Si votre appareil ne peut se raccorder au hotspot Wi-Fi :

1. Vérifier le réseau Wi-Fi.
L'icône  apparaît dans le coin supérieur droit de l'écran une fois qu'il est bien configuré. Si ce n'est pas le cas, vérifiez votre connexion de clé Wi-Fi et les réglages hotspot.
2. Vérifier le réseau 3G.
Si le témoin  sur le haut de la barre de tâche tourne au gris, le réseau n'est pas disponible, vérifiez votre connexion de clé 3G et les réglages réseau.
3. Assurez-vous d'entrer le bon mot de passe.
4. Il y a peut-être trop d'appareils raccordés au hotspot.

Surfer Sites Internet

Pour accéder à l'internet, vous devez configurer "wireless & network" dans le menu réglage système.

Choisir [] sur le menu principal pour visionner un site internet.

Appuyer sur la boîte dialogique sur le haut de l'écran pour faire apparaître un clavier. Entrer l'adresse internet, et appuyer [Go] pour y accéder. Glisser la page internet pour la balayer.

Courriel

Choisir [Email] ou d'autres logiciels courriel dans le menu applications.

Vous devez d'abord configurer un compte, ou rejoindre un compte existant. Entrer votre adresse courriel et mot de passe. Vous pourrez alors envoyer/recevoir des Courriels via cet appareil.

Fonctionnement Navigation

Pour naviguer avec l'appareil, simplement choisir l'application navigation voulue sur le menu principal. Ensuite, naviguer en utilisant l'écran tactile.

Fonctionnement AUX

Choisir [Aux In 1] sur le menu principal pour accéder à l'entrée AUX avant choisir [AUX IN 2] pour accéder à l'entrée AUX arrière.

Contrôle Commande au Volant

Choisir [SWC] sur le menu principal pour accéder au menu réglages SWC.

1. Appuyer une touche numérique pour sélectionner une touche SWC.



2. Choisir une fonction.
3. Appuyer sur chacun des boutons individuels du volant correspondant à chaque fonction.
4. Appuyer [Study] pour programmer.
5. Une fois que le dernier bouton du volant est programmé, les fonctions sont sauvegardées et la programmation est terminée.
6. Appuyer [Reset] pour réinitialiser la programmation.



Fonction i-Mode (Siri)

1. Allumer la fonction Bluetooth sur l'appareil et le téléphone intelligent.
Assurez-vous que le téléphone intelligent ait un accès internet (iPhone 4S, iPhone 5, iPhone 5S, iPad, Samsung Galaxy, etc.).
2. Allumer l'application 'Siri' du iPhone/iPad ou l'application 'Talk Assistant' des téléphones Androïde.
3. Appareiller votre téléphone à l'appareil à travers le module Bluetooth.
4. Appuyer [] pour choisir i-Mode on.
5. Lorsque vous parlez à travers le microphone externe de l'appareil, le signal vocal est transmis au téléphone.

Le téléphone traitera les données et recherchera les informations pertinentes dans sa base de données ou sur l'internet, ensuite il transmettra ses résultats à l'appareil.





Configuration Calendrier Google

1. Assurez-vous que le réseau soit disponible, vous référer à <Internet>.
2. Appuyer l'icône [] sur le menu principal, choisir [Date & time] dans le menu réglages, ensuite régler l'heure locale.
3. Appuyer l'icône [] sur le menu principal pour accéder au menu applications et choisir "APPS".

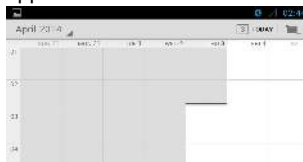

Choisir l'icône Calendar pour faire apparaître le menu suivant.



Appuyer l'icône  dans le coin supérieur droit, le menu suivant apparaîtra lorsque vous utilisez le Calendrier pour la première fois.

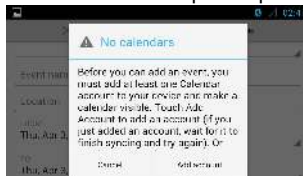

Appuyer "Add account".

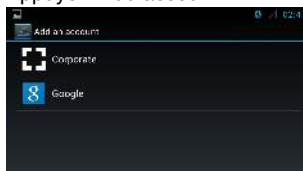

Choisir "Google".

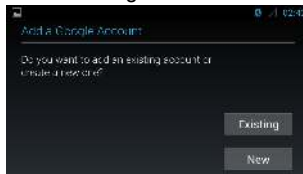

Autre Mode

Si vous désirez établir un nouveau compte, veuillez appuyer [New].

Si vous désirez utiliser un compte déjà créé, veuillez appuyer [Existing].

Après avoir choisi "Existing", entrer votre compte courriel et mot de passe. Ensuite, appuyer [▶].

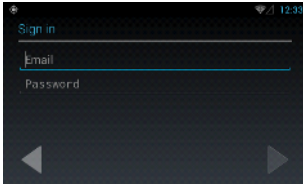

Appuyer la touche [OK] pour confirmer.

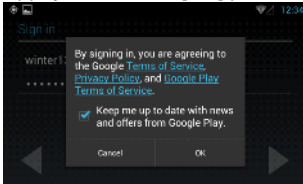

Appuyer [▶] pour terminer les réglages.

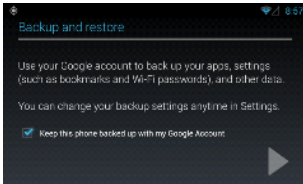

4. Choisir Calendrier dans le menu APPS pour afficher le calendrier et rendez-vous. Vous pouvez choisir une date spécifique pour en voir les détails.

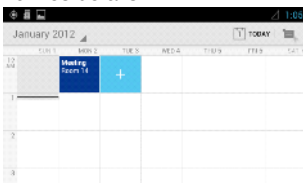

Pour ajouter un nouvel événement, appuyer l'icône  dans le coin supérieur droit, ou appuyer l'icône [+] dans la zone vierge.

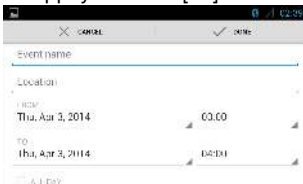

Supprimer Compte Gmail

1. Appuyer l'icône  sur le menu principal pour accéder au menu réglages, glisser l'écran vers le bas pour trouver "Google".



2. Appuyer [Google], si vous avez auparavant accédé à un compte Google, l'adresse apparaît.

Choisir l'adresse pour afficher les détails. Appuyer la touche  sur le devant du panneau pour faire apparaître le sous-menu.

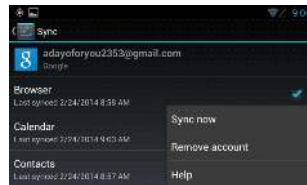

Choisir "Remove account" pour supprimer ce compte.

Réglages Système

Choisir [] sur le menu principal pour accéder au mode réglages. Glisser haut/bas pour balayer les options.

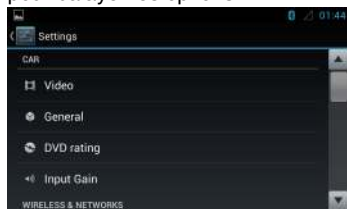

AUTO

Vidéo

Option entrée vidéo: Choisir le mode vidéo
Option caméra arrière choisir le mode d'affichage de la caméra arrière.

Général

Éclairage: Choisir la touche backlit.
Zone radio: Choisir la région radio.
Gamme radio: Choisir la fréquence: locale ou éloignée.
Blackout: Choisir écran blackout éteint, 10s ou 20s.
Beep: Allumer ou éteindre le son bip des touches.
Calibration: Pour calibrer l'écran.

Classification DVD

DVD audio: Choisir la langue audio du DVD.
Sous-Titre DVD: Choisir la langue des sous-titres DVD.
Menu Disque: Choisir la langue menu DVD.
Réglage mot de passe: Pour régler mot de passe classification.
Entrer le Mot de Passe à 4 chiffres, appuyer [√] pour confirmer, appuyer [DEL] pour supprimer un chiffre entré. Appuyer [X] pour sortir.
Niveau Classification: Pour régler le niveau de classification.

Enfants, G, PG, PG-13, PG-R, R, NC-17, Adulte.

Niveau Entrée

Choisir le niveau de volume pour chaque source.

SANS FIL ET RÉSEAU

Pour régler la configuration sans fil, telle que Wi-Fi, VPN, réseau 3G.

* Pour réglages 3G APN, référez-vous à "Internet".

APPAREIL

Pour configurer le Son, Affichage, Stockage et gérer les Applications.

PERSONNEL

Pour configurer la position des services, Sécurité et Langue & Clavier, etc.

COMPTES

Gérer les comptes.

SYSTÈME

Pour régler la Date, l'Heure et Accessibilité, etc.

Réglages du Son

Choisir [EQ] sur le menu pour accéder au mode réglage du son.

Appuyer pour choisir un préréglage EQ sur le haut du côté de l'écran de Flat, Pop, User, Techno, Rock, Classic et Jazz.

Appuyer [◀] ou [▶] pour ajuster le Niveau, la Fréquence Centrale et Q pour Bass/Mid/Treb.



Appuyer [] pour accéder au menu réglages Fader/Balance/Subwoofer.

Appuyer [◀] ou [▶] pour régler Balance,

Appuyer

[▲] ou [▼] pour régler Fader.



Sous-Graves

Sub woofer: Allume / Éteint la sortie sous-graves.

Sub woofer filter: Appuyer [◀] ou [▶] pour choisir le Filtre sous-graves.

Sub woofer Level: Appuyer [◀] ou [▶] pour ajuster le Niveau sous-graves.

Remarques sur les Connexions

- Cet appareil est conçu pour fonctionner dans un véhicule avec une pile 12-volts et une mise à la masse négative. Avant d'installer dans véhicule récréatif, un autobus ou un camion, assurez-vous que le voltage de la pile est approprié pour fonctionner avec cet appareil, sinon, consultez un professionnel pour installer un transformateur pour convertir la sortie à 12V.
- Dans le but d'éviter tout court-circuit dans le système électrique, assurez-vous que le câble négatif de la pile est débranché avant l'installation.
- Pour prévenir un court-circuit dans le filage et endommager l'appareil, sécurisez tout le filage avec une attache ou du ruban adhésif. Passer le filage dans un endroit sécuritaire, à l'écart de toute chaleur sans entrer en contact avec des pièces mobiles tel que levier de vitesse, frein à main et glissière de siège pour éviter que la gaine protectrice du fil soit fondue / entamée.
- Ne jamais passer le fil jaune à travers un trou dans la paroi qui mène vers le compartiment moteur et raccorder directement à la pile. Sinon, il est très probable qu'un court-circuit très grave au circuit électrique s'en résulte.
- Si vous devez remplacer un fusible, remplacer avec un fusible 15A. Ne pas utiliser de fusible ou un fusible de la mauvaise intensité peut causer des dommages à l'appareil et même causer un feu. Si un fusible adéquat est utilisé et que le problème persiste, veuillez contacter votre marchand ou installateur local.
- NE PAS raccorder d'autre équipement à la pile de l'auto pour prévenir la surchauffe de cette dernière.
- Veuillez vous assurer que toutes les connexions de filage ainsi que les câbles à haut-parleur soient bien isolés. Sinon, cet appareil pourrait être endommagé par un court-circuit.
- S'il n'y a pas de courant ACC disponible, veuillez raccorder le fil ACC à l'alimentation avec un interrupteur.
- Si un amplificateur externe est raccordé, veuillez ne pas raccorder le fil P.CONT sur le fil d'alimentation de l'amplificateur externe, sinon, des étincelles électriques ou autres dommages pourraient s'encourir.
- Ne jamais raccorder les sorties haut-parleur à la mise à la masse pour éviter des dommages à l'amplificateur de puissance intégré.

Raccordement de l'Appareil

Connexions Câble Frein à Main

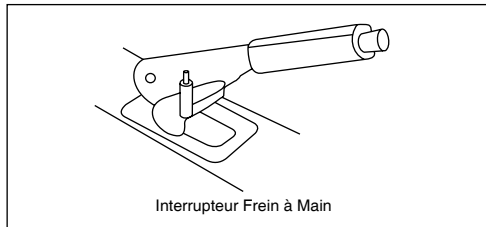
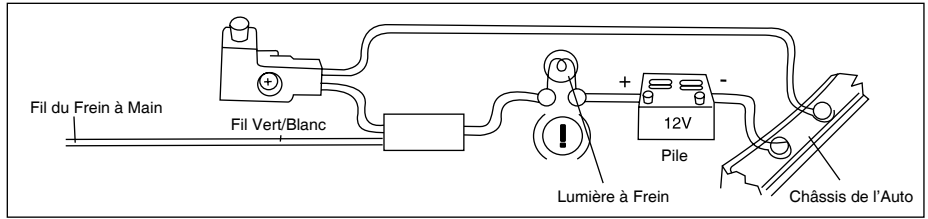

Connexions Caméra de Vision Arrière

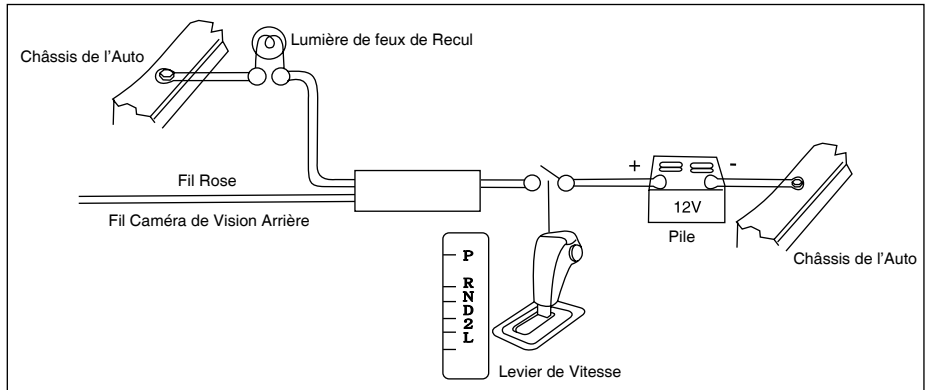

Raccordement de l'Appareil

Diagramme de Filage

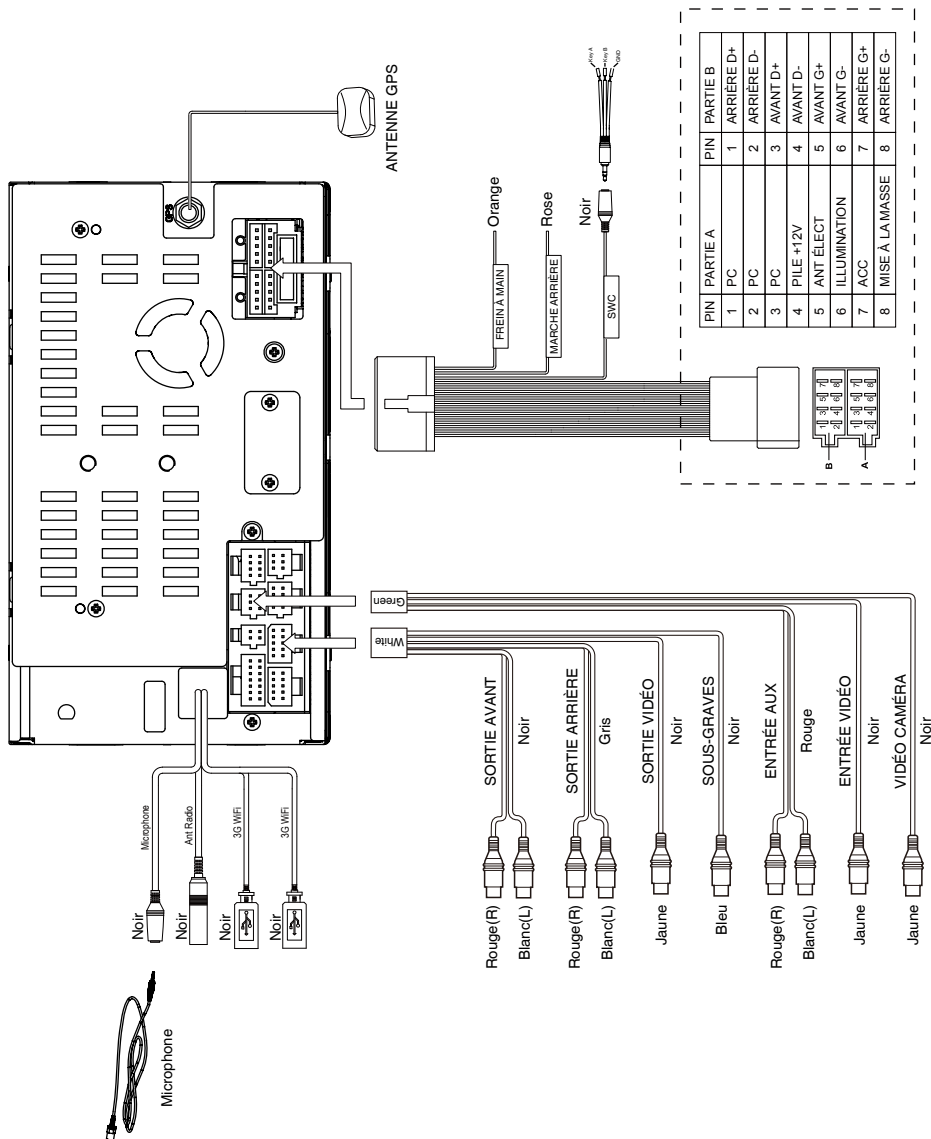

Aide

La liste de vérification suivante peut vous aider à résoudre certains problèmes que vous pouvez rencontrer lors de l'utilisation de cet appareil. Avant de la consulter, vérifiez les connexions et suivez les instructions dans ce guide d'utilisateur.

| Problème | Cause probable | Solution |
|--|--|---|
| Général | | |
| L'appareil n'allume pas. | L'ignition de l'auto n'est pas allumée. Les fils ne sont pas bien raccordés. Le fusible est sauté. | Tourner la clé d'ignition. Vérifier les connexions du filage. Remplacer le fusible avec un de même intensité. |
| Pas de son | Le volume est réglé au minimum ou la sourdine est allumée. | Vérifier le volume ou éteindre la fonction muet. |
| L'appareil ou l'écran ne fonctionne pas normalement. | Le système de l'appareil n'est pas stable. | Appuyer le bouton RESET. |
| Mode DVD | | |
| L'appareil ne joue pas les disques. | Le disque est mal inséré. Le disque est sale ou endommagé. | Le disque doit être inséré avec l'étiquette vers le haut. Nettoyer le disque et inspecter pour des dommages. Essayer un autre disque. |
| Le son saute due aux vibrations. | L'angle de fixation est supérieur à 30°. La fixation n'est pas stable. | Ajuster l'angle de fixation à moins de 30°. Fixer l'appareil solidement avec la quincaillerie fournie. |
| Mode SYNTONISEUR | | |
| Pas capable de recevoir une station. | L'antenne n'est pas raccordée correctement. | Raccorder l'antenne correctement. |
| Piètre qualité de réception de la station. | L'antenne n'est pas allongée au complet, est endommagée ou ne reçoit pas de courant. | Tirer l'antenne jusqu'au bout, si brisée, remplacer avec une nouvelle. Vérifier si l'antenne est amplifiée. |
| Les présélections ne restent pas en mémoire. | Le fil d'alimentation constante n'est pas raccordé correctement. | Raccorder l'alimentation constante de l'appareil à celle du véhicule. |
| Mode USB/SD | | |
| Incapable d'insérer la clé USB ou la carte SD. | La clé USB ou Carte SD n'est pas dans le bon sens. | Insérez la clé USB ou carte SD dans l'autre sens. |
| La clé USB ou la carte SD ne peut être lue. | Le format NTFS n'est pas supporté. | Vérifier que le système de fichiers de la clé USB est dans le format FAT ou FAT32. Puisqu'il existe plusieurs formats, certains modèles de clé USB ou lecteurs MP3 peuvent ne pas être compatibles. |
| Télécommande | | |
| La télécommande ne marche pas ou ne fonctionne pas bien. | Les piles sont faibles ou mortes. | Changer les piles. |

Spécifications

Général

| | |
|--|-------------------------------------|
| Référence de Tension d'Alimentation..... | 12V(DC) |
| Plage de Tension de Fonctionnement..... | 10.5 - 15.8V(DC) |
| Courant Max. de Fonctionnement..... | 15A |
| Système de Mise à la Terre..... | Borne Négative de la Pile de l'Auto |
| Dimensions(LxHxP)..... | 178X101.5X159mm |
| Poids(appareil principal)..... | 1.9kg |

FM

| | |
|---------------------------------------|-----------|
| Rapport Signal Bruit..... | ≥ 55dB |
| Sensibilité Utilisable(S/B=30dB)..... | ≤ 15dBμV |
| Réponse en Fréquence(-3dB)..... | 20Hz~7KHz |
| Niveau Recherche Station..... | 20~28dBμV |
| Distorsion..... | ≤ 1.0% |
| Séparation Stéréo(1KHz)..... | ≥ 25dB |
| Impédance Antenne..... | 75Ω |

AM

| | |
|---------------------------------------|-----------|
| Sensibilité Utilisable(S/N=20dB)..... | ≤ 30dBμV |
| Réponse en Fréquence(-3dB)..... | 50Hz~2KHz |

LCD

| | |
|-----------------------------|----------------------|
| Grandeur d'Écran..... | 6.2 pouces(16:9) |
| Résolution d'Affichage..... | 800X480dots |
| Contraste Radio..... | 400 |
| Luminosité..... | 400cd/m ² |

Lecteur DVD

| | |
|-----------------------------------|------------|
| Rapport Signal / Bruit..... | ≥ 70dB |
| Gamme Dynamique..... | ≥ 70dB |
| Distorsion(sortie)..... | ≤ 0.8% |
| Réponse en Fréquence (±3dB)..... | 20Hz~20KHz |
| Puissance de sortie Maximale..... | 4x45W |
| Impédance de Charge..... | 4Ω |

Entrée AUX

| | |
|----------------------------------|------------|
| Distorsion..... | ≤ 0.8% |
| Réponse en Fréquence (±3dB)..... | 20Hz~20KHz |
| Niveau d'Entrée Audio..... | 500mV |

Audio

| | |
|-----------------------------|------------|
| Impédance Sortie Audio..... | 10KΩ |
| Niveau Sortie Audio..... | 2Vrms(Max) |

Vidéo

| | |
|---------------------------------------|----------|
| Niveau Normal Entrée Vidéo(CVBS)..... | 1.0±0.2V |
| Impédance d'Entrée Vidéo..... | 75Ω |
| Impédance Sortie Vidéo..... | 75Ω |
| Niveau de Sortie Vidéo..... | 1.0±0.2V |

Environment

| | |
|------------------------------------|---------------|
| Température de Fonctionnement..... | -10°C ~ +60°C |
| Température d'Entreposage..... | -20°C ~ +70°C |
| Humidité de Fonctionnement..... | 45%~80%RH |
| Humidité d'Entreposage..... | 30%~90%RH |

Remarque:

Lorsque l'appareil fonctionne dans des conditions extrêmes, tel que fonctionner à régime maximal pour une longue période de temps, ou bien lorsque la température dépasse 70°C, il entrera en mode protection de chaleur, le volume diminuera automatiquement. Ceci est normal.

Garantie Limitée d'Un An

Rydeen North America Inc. (un fabricant des produits "Rydeen") garantit ce produit (DVA6) seulement à l'acheteur original selon ce qui est décrit ci-bas:

Période de Garantie

Rydeen garantit ce produit pour une période d'un (1) an à partir de la date d'achat avec facture à l'appui.

Couverture de la Garantie

Cette garantie couvre tout défaut de manufacture et de main-d'oeuvre sauf pource qui est spécifié ci-bas.

1. L'installation faite par toute autre personne autre qu'un Installateur Agréé annule la garantie.
2. Tout produit distribué à l'extérieur des États-Unis par Rydeen North America Inc. (Rydeen) ou qui n'est pas acheté aux États-Unis ou Canada à moins que le produit ne soit acheté par le Service d'Échange Militaire des États-Unis.
3. Tout produit(s) acheté d'un marchand non agréé (en magasin ou en ligne).
4. Tout produit dont le numéro de série ou de modèle est enlevé, déchiré, modifié ou copié.
5. Tout défaut /dommages ou mal fonctionnement causés par ceci:
 - a) Lorsque la déféctuosité survient lors du transport du produit (responsabilité du transporteur).
 - b) Installation ou enlèvement du produit.
 - c) Accidents, cause naturelle, mauvaise utilisation, abus, négligence, modification du produit non permise, ou à défaut d'avoir suivi les instructions du Guide de l'Utilisateur.
 - d) Toute réparation ou tentative de réparation sans la permission de RYDEEN.
 - e) Toute autre cause qui n'est pas reliée à une déféctuosité du produit.
 - f) Tout dommage esthétique dû à l'usure normale.
 - g) Tout item déperissable (tel que fusible ou pile).

Si n'importe quel trouble survient avec votre produit RYDEEN pendant ou après la Période de Garantie Limitée ou si vous avez n'importe quelle question concernant le fonctionnement ou l'installation de ce produit, vous devriez contacter votre marchand Rydeen. Si le trouble ou la question n'est pas traité à votre satisfaction, veuillez contacter le Département de Service aux Consommateurs Rydeen au 1-877-777-8811 (aux États-Unis seulement) lundi - vendredi entre 9:00 et 16:00 PM Heure du Pacifique ou consulter www.rydeenmobile.com.

Si vous avez besoin de réparation sous garantie pour votre produit Rydeen:

1. Veuillez appeler le Département de Service aux Consommateurs Rydeen pour obtenir un Numéro de Retour ("RA").
2. Veuillez payer pour les frais de transport vers le Département de Service aux Consommateurs Rydeen. Rydeen paiera pour les frais de retour, si la réparation ou le service est rendu durant la période de garantie. Rydeen retournera à frais virés (le destinataire est responsable des frais de transport) si Rydeen détermine; le service s'est fait à l'extérieur de la période de garantie ou exclusions de couverture de garantie décrites ci-haut. Rydeen n'acceptera aucune demande de service sous garantie provenant de l'extérieur des États-Unis. Même si le produit a été acheté aux États-Unis.
3. Veuillez inclure la copie originale de la facture d'achat incluant le numéro de modèle Rydeen, la date d'achat, nom/adresse du marchand et votre numéro de RA lorsque vous faite parvenir votre produit pour réparation sous garantie.
4. Rydeen paiera pour les frais de main-d'oeuvre et de matériel pour les produits couverts durant la période de garantie.
5. L'adresse d'envoi pour le Département de Service aux Consommateurs Rydeen est la suivante:

Rydeen North America Inc. (un fabricant des produits Rydeen), 2701 Plaza Del Amo, Unit 705, Torrance, California 90503, USA

Déclaration de Conformité FCC

Cet appareil est conforme à la Section 15 de la limite des interférences FCC pour appareil numérique Classe B pour usage à la maison ou au bureau. Ces limites sont conçues dans le but de fournir une protection plus raisonnable contre les interférences nuisibles dans une installation résidentielle et sont plus contraignantes que les exigences pour "l'extérieur".

L'utilisation de cet appareil est sujette aux conditions suivantes:

1. Cet appareil ne doit pas causer d'interférences nuisibles, et
2. Cet appareil doit accepter toute interférence reçue, incluant celles qui peuvent causer un fonctionnement non désiré.

Avis de non-Responsabilité

Les informations contenues dans ce Guide sont à titre de directives générales. Les images dans le manuel peuvent ne pas être tout à fait comme celles affichées par le logiciel du système d'opération. Certaines caractéristiques décrites peuvent ne pas être disponibles ou la caractéristique décrite peut être limitée, dépendamment de la version du logiciel ou pour toutes autres raisons.

RYDEEN[®]
find your road

rydeenmobile.com

Rydeen North America Inc.
dba Rydeen Mobile Electronics
2701 Plaza Del Amo, Unit 705, Torrance, California 90503 USA
Phone: 1-877-777-8811 Fax: 1-310-943-3778

Copyright © 2013 Rydeen North America Inc. All Rights Reserved.
RYDEEN® is a registered trademark of Rydeen North America Inc.

These materials are protected by copyright law and international treaties. Any unauthorized use, reproduction or distribution of these materials, or any portion herein, will result in severe civil and criminal penalties and fines. Violators will be prosecuted to the fullest extent of the law.

P/N: 127075006163